

ФЕДЕРАЛЬНОЕ ГОСУДАРСТВЕННОЕ АВТОНОМНОЕ ОБРАЗОВАТЕЛЬНОЕ УЧРЕЖДЕНИЕ ВЫСШЕГО ОБРАЗОВАНИЯ
**«БЕЛГОРОДСКИЙ ГОСУДАРСТВЕННЫЙ НАЦИОНАЛЬНЫЙ
ИССЛЕДОВАТЕЛЬСКИЙ УНИВЕРСИТЕТ»**
(Н И У « Б е л Г У »)

ПЕДАГОГИЧЕСКИЙ ИНСТИТУТ
ФАКУЛЬТЕТ ДОШКОЛЬНОГО, НАЧАЛЬНОГО И СПЕЦИАЛЬНОГО
ОБРАЗОВАНИЯ
КАФЕДРА ТЕОРИИ, ПЕДАГОГИКИ И МЕТОДИКИ
НАЧАЛЬНОГО ОБРАЗОВАНИЯ И ИЗОБРАЗИТЕЛЬНОГО ИСКУССТВА

**ФОРМИРОВАНИЕ ИНТЕРЕСА МЛАДШИХ ШКОЛЬНИКОВ
К НАЦИОНАЛЬНЫМ ТРАДИЦИЯМ
В ПРОЦЕССЕ ИЗУЧЕНИЯ НАРОДНОЙ КУКЛЫ**

Выпускная квалификационная работа
обучающегося по направлению подготовки
44.03.01 Педагогическое образование
профиль Начальное образование
заочной формы обучения, группы 02021351
Бибиковой Елены Игоревны

Научный руководитель
к.п.н., доцент
Иващенко Е.В.

БЕЛГОРОД 2018

ОГЛАВЛЕНИЕ

Введение	3
Глава I. Теоретические основы формирования интереса младших школьников к национальным традициям в процессе изучения народной куклы	8
1.1. Сущность и содержание понятия «интерес»	8
1.2. Формирование интереса младших школьников к национальным традициям как педагогическая проблема	15
1.3. Народная кукла как средство формирования интереса младших школьников к национальным традициям	24
Глава II. Практическая работа по формированию у младших школьников интереса к национальным традициям в процессе изучения народной куклы	33
2.1. Анализ педагогического опыта по проблеме исследования	33
2.2. Диагностика уровня сформированности у младших школьников интереса к национальным традициям	39
2.3. Экспериментальная работа по формированию у младших школьников интереса к национальным традициям в процессе изучения народной куклы	45
Заключение	56
Библиографический список	58
Приложение	63

ВВЕДЕНИЕ

Важным явлением социокультурной эволюции современного российского общества становится осознание истины, что без опоры на фундаментальные ценности национальной культуры не может быть успешного развития любой сферы культуры и страны в целом. Социальные катаклизмы XX века привели к существенным деформациям русского национально-культурного самосознания, к размыванию и утрате многих корневых основ русской художественной культуры, искусства, экономики, образования. В противостоянии этим негативным процессам важнейшую роль призвана сыграть народная художественная культура.

На сегодняшний день необходимость осуществлять учебно-воспитательный процесс с учетом народных традиций подтверждает Федеральный закон «Об образовании в Российской Федерации», в котором одним из основных принципов государственной политики и правового регулирования отношений в сфере образования выделен: «единство образовательного пространства на территории РФ, защита и развитие этнокультурных особенностей и традиций народов Российской Федерации в условиях многонационального государства» (ст. 3 ФЗ, 2012).

Федеральный государственный образовательный стандарт начального общего образования направлен на обеспечение сохранения и развития культурного разнообразия и языкового наследия многонационального народа Российской Федерации, права на изучение родного языка, овладения духовными ценностями и культурой многонационального народа России (ФГОС НОО, 2018).

В связи с этим особое значение приобретает проблема формирования интереса младших школьников к национальным традициям.

Система народных традиций, обычаев является одним из эффективных средств воспитания, так как осуществляет механизм передачи норм поведения, культурных и духовных ценностей от одного поколения к другому.

Воспитательное значение этих социальных явлений заключается в том, что они вызывают горячее стремление следовать хорошим примерам, установившимся нормам и правилам. Необходимо создать у младших школьников определенное отношение к народным традициям и обычаям, отношение глубокого уважения, понимания их сущности, желание изучать и следовать примеру людей, носителей этих явлений.

Огромный потенциал для освоения культурного наследия содержит в себе декоративно-прикладное искусство, которое органично вошло в современный быт и продолжает развиваться, сохраняя национальные традиции в целостности. Декоративно-прикладное искусство донесло до сегодняшнего дня практически в неискаженном виде характер духовно-художественного постижения мира. Эстетическая значимость общения детей с произведениями народного искусства, с процессом изготовления нужных и полезных в жизни вещей, умение создавать их, важна для общего развития детей, для воспитания в них здорового нравственного начала, уважения к труду, развития художественного вкуса на лучших образцах этого искусства.

Проблему формирования и развития интересов личности рассматривали Б.Г. Ананьев, Б.И. Додонов, А.К. Маркова, Н.Г. Морозова, Г.И. Щукина и многие другие.

О роли народных традиций в обучении и воспитании писали, З.П. Васильцова, Г.Н. Волков, Л.Н. Лазрева, Л.Н. Толстой, К.Д. Ушинский и др. В педагогической науке прослеживается тенденция введения в содержание образования основ национальной культуры (Г.Н. Волков, Л.В. Ершова, Т.С. Комарова, Б.Т. Лихачев, Б.М. Неменский, Т.Я. Шпикалова и др.).

Одним из эффективных средств формирования у младших школьников интереса к национальным традициям может стать народная кукла. Создатели народной куклы из разных уголков России, передавая из поколения в поколение свое мастерство, смогли донести до наших детей драгоценные крупы многовековой народной мудрости и красоты. Народная кукла взаимосвязана с разными явлениями народной культуры и другими видами

народного творчества: костюмом, вышивкой, ткачеством, кружевоплетением. Она близка к произведениям фольклора, особенно детского. Нельзя не оценить ее общекультурное значение. Игрушка передает национальные особенности творчества народа, его локальные традиционные стили. В ней ощущается сила коллективного творчества и особенности индивидуального мастера. Своеобразный художественный язык народной куклы выражает естественное влечение человека к красоте и творчеству, глубоко связанному с жизнью (Берстенева, 2013, 27).

Теоретическое изучение народной куклы как феномена народной культуры представлено в трудах Г.Л. Дайн, М.Б. Дайн, И.Н. Котовой, М.А. Некрасовой и др., в которых кукла рассмотрена с общекультурных позиций.

В настоящее время происходит возрождение ценностей и традиций национальной культуры, формирование ценностного потенциала становится более реальным и закономерным. К сожалению, изучению народной куклы не уделяется достаточно внимания в работе с младшими школьниками. Таким образом, было выявлено противоречие между осознанием необходимости формирования интереса к народным традициям у младших школьников и недостаточной разработанностью эффективных средств, форм, методов для этого.

На основании вышеизложенного нами была сформулирована тема исследования: «Формирование интереса младших школьников к национальным традициям в процессе изучения народной куклы»

Проблема исследования: каковы педагогические условия формирования у младших школьников интереса к национальным традициям в процессе изучения народной куклы.

Решение проблемы составляет **цель** нашего исследования.

Объект исследования: процесс формирования у младших школьников интереса к национальным традициям.

Предмет исследования: педагогические условия формирования у младших школьников интереса к национальным традициям в процессе изучения народной куклы.

Гипотеза исследования состоит в том, что формирование у младших школьников интереса к национальным традициям в процессе изучения народной куклы будет эффективным если:

- обучающиеся знакомятся с русскими народными традициями с учетом региональных особенностей;
- младший школьник является субъектом творческой деятельности по изготовлению народной куклы.

В соответствии с проблемой, объектом, и целью исследования нами были сформулированы следующие **задачи**:

1. Рассмотреть формирование интереса младших школьников к национальным традициям как педагогическую проблему.
2. Охарактеризовать народную куклу как средство формирования у младших школьников интереса к национальным традициям.
3. Изучить и проанализировать педагогический опыт по проблеме исследования.
4. Провести экспериментальную работу по формированию у младших школьников интереса к национальным традициям в процессе изучения народной куклы.

Для решения поставленных задач и проверки гипотезы были использованы следующие **методы исследования**: анализ философской, психолого-педагогической и методической литературы, анкетирование, беседа, изучение и анализ школьной документации («портфелей достижений» учащихся начальной школы), педагогический эксперимент, методы математической обработки результатов.

База исследования: МОУ «Пролетарская СОШ №2» Ракитянского района Белгородской области, 3 «Б» класс.

Апробация и внедрение результатов исследования осуществлялась в ходе выступлений на научно-практической конференции по итогам НИРС в рамках Научной сессии НИУ «БелГУ» – 2018 на заседании секции «Вопросы обучения и воспитания младших школьников в преподавании предметных дисциплин» (17 апреля 2018 г., Белгород) с докладом по теме исследования; в публикации статьи в сборнике научных трудов по материалам Международной научно-практической Интернет-конференции «Развитие личности в образовательном пространстве» (26 марта – 8 апреля 2018, г. Белгород).

Структура выпускной квалификационной работы: введение, две главы, заключение, библиографический список, приложение.

Во введении обосновывается актуальность избранной темы, степень ее разработанности, определяется проблема, цель, объект и предмет исследования, гипотеза, задачи, методы исследования, база и структура работы.

В первой главе рассматривается сущность и содержание понятия «интерес», формирование интереса младших школьников к национальным традициям как педагогическая проблема, народная кукла как средство формирования интереса младших школьников к национальным традициям.

Во второй главе представлен опыт педагогов по проблеме исследования, диагностика уровня сформированности у младших школьников интереса к национальным традициям, а также содержание экспериментальной работы по формированию у младших школьников интереса к национальным традициям в процессе изучения народной куклы.

В заключении изложены наиболее значимые выводы.

Библиографический список включает в себя 57 источников.

В приложении помещены диагностические материалы и конспекты внеурочных занятий.

ГЛАВА 1. ТЕОРЕТИЧЕСКИЕ ОСНОВЫ ФОРМИРОВАНИЯ ИНТЕРЕСА МЛАДШИХ ШКОЛЬНИКОВ К НАЦИОНАЛЬНЫМ ТРАДИЦИЯМ В ПРОЦЕССЕ ИЗУЧЕНИЯ НАРОДНОЙ КУКЛЫ

1.1. Сущность и содержание понятия «интерес»

Термин «интерес» используется в разных науках, изучающих человека и его деятельность: в педагогике, психологии, философии, социологии, этике, эстетике и др. Учёные по-разному понимают этот термин. В философском словаре дается следующее определение: «интересы – потребности, возникающие у людей как отдельных личностей и служащие причиной их действий» (Краткий словарь..., 1979, 110).

В словаре С.И. Ожегова приводится определение: «интерес – это особое внимание к чему-нибудь, желание вникнуть в суть, узнать, понять» (Ожегов, 1999, 249).

Проблему формирования и развития интересов в педагогике и психологии рассматривали Б.Г. Ананьев, А.Г. Ковалев, А.К. Дусавицкий, Н.Г. Морозова, Г.И. Щукина и многие другие. В исследованиях Л.И. Божович и Г.И. Щукиной особое внимание уделено познавательному интересу.

В своем определении интереса ученые обращают внимание на разные аспекты. Одни из них обозначают интерес как «особую психологическую потребность личности в определённых предметах и видах деятельности как источниках желанных переживаний и средства достижения желанных целей» (Додонов, 2006, 159). Другие видят в интересе мотив, способствующий ориентировке в какой-либо области, ознакомлению с новыми фактами, более полному и глубокому отражению действительности (Петровский, 2002, 211).

Третьи рассматривают интерес как «эмоционально-познавательное отношение (возникающее из эмоционально-познавательного переживания) к предмету или непосредственно мотивационной деятельности, отношение, переходящее при благоприятных условиях в эмоционально-познавательную направленность личности» (Морозова, 1979, 11).

Большинство ученых придерживаются мнения, что интерес связан с познанием. Например, В.Н. Мясищев определяет интерес как активно положительное отношение к познавательному объекту и как потребность к интеллектуальному овладению (Мясищев, 1957, 23).

По мнению В.А. Крутецкого, интерес – «активная познавательная направленность человека на тот или иной предмет, явление или деятельность, связанная с положительным эмоциональным отношением к ним» (Крутецкий, 1982, 194).

В Российской педагогической энциклопедии интерес трактуется как «стремление к познанию объекта или явления, к овладению тем или иным видом деятельности. Интерес носит избирательный характер, выступает одним из наиболее существенных стимулов приобретения знаний, творческого отношения к работе» (Российская педагогическая ..., 1998, 373).

В психолого-педагогической литературе существуют различные подходы к классификации интереса. Например, С.Л. Рубинштейн классифицирует интересы по содержанию. Он считает, что именно содержание более всего определяет их общественную ценность. У одного интересы направлены на общественную работу, на науку или искусство, у другого – на коллекционирование марок, моду и т.п. (Рубинштейн, 2001, 527).

Согласно С.Л. Рубинштейну, в интересе к тому или иному объекту обычно различают непосредственный и опосредованный интерес. О наличии непосредственного интереса говорят, когда учащийся интересуется самой учебной, изучаемым предметом, когда им руководит стремление к знанию. Об опосредованном интересе говорят, когда тот направлен не на знание как таковое, а на что-либо с ним связанное, например, на преимущества, которые оно может дать... Способность проявлять интерес к науке, искусству, общественному делу независимо от личной выгоды составляет одно из ценнейших свойств человека (Рубинштейн, 2001).

В исследовании В.А. Петровского интересы классифицируются:

- по основанию: личные, общественные;

- по цели: непосредственные, опосредованные;
- по широте: односторонние, многосторонние;
- по устойчивости: устойчивые и неустойчивые (Петровский, 2002, 211).

С количественной и качественной стороны характеризует интерес Н.Н. Дьяченко: количественная – это степень или широта интереса (взаимосвязь), а качественная – это его содержание, состояние (на что направлены). Он выделяет такие виды, как политические, экономические, эстетические, спортивные, музыкальные, литературные интересы и т.д. (Дьяченко, 1971).

В исследовании Б.И. Додонова выделяются две группы интересов:

1) процессуальные интересы, когда никакого иного мотива, кроме наслаждения разными переживаниями, возникающими в процессе деятельности, больше нет;

2) процессуально-целевые интересы, при которых человеку важна не только приятность самого процесса деятельности, но и ее продукт, результат (Додонов, 2006, 159).

Из такого понимания следует, что существование любого вида интереса невозможно без наличия ожидания человеком желанных переживаний, возникающих в процессе деятельности.

Нам близка точка зрения Н.Г. Морозовой, которая выделяет три вида интереса: эпизодический, устойчивый, стойкий личностный интерес. Рассмотрим признаки проявления интереса, выделенные Н.Г. Морозовой:

1) эпизодический интерес – активное включение в учебную деятельность, сильная сосредоточенность на заинтересовавшем материале, преобладание непроизвольного внимания, возникновение вопросов;

2) устойчивый интерес – ученики не расходятся после уроков, беседуют, спорят по теме урока, охотно выполняют самостоятельную работу, читают дополнительную литературу;

3) стойкий личностный интерес – работа в соответствующих кружках, чтение литературы по теме, желание совершать определенного вида покупки (Морозова, 1979).

В научно-педагогических исследованиях уделяется внимание сравнению различных проявлений интереса. Г.И. Щукина в своих работах всесторонне рассматривает познавательный интерес. Своеобразие познавательного интереса у Г.И. Щукиной состоит в тенденции человека, обладающего познавательным интересом, углубиться в сущность познаваемого, а не быть на поверхности явлений (Щукина, 1988, 13). Н.Г. Морозова и Г.И. Щукина сходятся во мнении, что всякий интерес познавателен, без познавательного компонента интереса нет.

В исследованиях Г.И. Щукиной выделены уровни познавательного интереса и зависимости от них познавательной активности:

- высокий уровень познавательного интереса – высокая самопроизвольная активность. Интерес к сущности процессов и явлений, к их взаимосвязям и закономерностям, стремление к преодолению трудностей;

- средний уровень познавательного интереса – познавательная активность, требующая систематических побуждений учителя. Интерес к накоплению информации, постижению сущности только при наличии помощи учителя, самостоятельная деятельность только при наличии побуждения;

- низкий уровень познавательного интереса – познавательная инертность. Мнимая самостоятельность, частые отвлечения, бездеятельность при затруднениях (Щукина, 1988, 40-41).

Исходя из этого, можно познавательный интерес и познавательную активность определить как взаимообусловленные понятия, с одной стороны: познавательную активность можно определить как проявление интереса к получению новых знаний, умений и навыков, внутреннюю целеустремленность и постоянную потребность использовать разные способы действия к наполнению знаний, расширению знаний, расширению

кругозора, с другой стороны: активность может выступать показателем интереса.

В исследовании Н.А. Зубачевской дается сравнительный анализ познавательного и эстетического интереса. Она отмечает: «Большинство исследователей считают, что главным в определении интереса является его направленность на познание предмета, связанная с эмоциональным к этому предмету отношением. При этом существенным отличием познавательного интереса является его избирательная направленность на познание объекта, активизирующая познавательные возможности. Следовательно, познавательный интерес конкретизирует свою направленность, возбуждает познавательную активность и дает толчок к развитию психических процессов. Эстетический интерес является частным проявлением интереса в целом и тоже трактуется как форма проявления направленности, но на познание эстетических свойств, которые вызывают эстетическое отношение, эстетическую оценку. Следовательно, эстетический интерес характеризуется эмоциональным отношением, комплексом переживаний, оценочных суждений и проявляется в овладении эстетическими объектами или каким-либо из видов творческой деятельности» (Зубачевская, 1996, 73).

На основе вышеизложенного можно сделать вывод о том, что является общим, присутствует в различных видах интересов: во-первых, проявление направленности всех видов интересов; во-вторых, их эмоциональная окрашенность, которая заложена в природе интереса и базируется на процессе познания. В то же время заметны и отличия: познавательные и эстетические интересы отличаются, прежде всего, процессом познания. Познавательный интерес предполагает проникновение в сущность предмета или явления, которое обусловлено первоначально простым желанием познать и на этом этапе не сопровождается возникновением ярких эмоций, проявляющихся впоследствии как результат познания. А эстетический интерес обусловлен таким процессом познания, в котором одной из важнейших предпосылок становится эмоциональная и эстетическая

привлекательность объекта. При этом проникновение в сущность предмета является следствием его эмоционального восприятия.

Развитие интереса, по мнению А.Г. Ковалева, начинается с его переживания: «Интерес зарождается с эпизодических переживаний и может перерасти в устойчивый, если это переживание будет повторяться, закрепляться, обогащаться» (Ковалев, 1990, 134).

По мнению Г.И. Щукиной, интерес в своем развитии последовательно проходит несколько стадий:

- 1) любопытство;
- 2) любознательность;
- 3) познавательный интерес;
- 4) теоретический интерес (Щукина, 1988, 19).

Истоки интереса, отмечает Г.И. Щукина, лежат в общественной жизни. «Вне связи с общественной средой, вне деятельности интерес человека не может развиваться, поэтому изучение интереса, изолированного от реальных условий его становления, не в состоянии обнаружить ни тенденций его развития, ни возможностей управления им» (Щукина, 1988, 7).

Наблюдая интересы младших школьников, можно сделать вывод о многосторонности как наиболее существенном признаке. Интересы младших школьников можно считать, скорее всего, широкими, но в определенной мере поверхностными. Г.И. Щукина отмечала: «Интересы младших школьников характеризуются сильно выраженным эмоциональным отношением к тому, что особенно ярко, эффектно» (Щукина, 1988, 35).

Интересы младших школьников непосредственны и начинают свою интеллектуальную жизнь как эпизодические, в дальнейшем перерастая в стойкие локальные интересы старшеклассников. Так как интересы играют большую роль в жизни человека, так как они побуждают овладевать знаниями, расширять кругозор, заставляют ученика активно искать пути и способы углубленного познания, преодолевая трудности и препятствия, в задачу взрослых входит развитие и закрепление интересов, создание таких

условий, в которых ребенок удовлетворил бы свой интерес и развил свои задатки (Психология, 1974, 44).

В литературе, посвященной проблемам интереса, рассматриваются некоторые признаки, критерии его проявления. Говоря о критериях и показателях познавательного интереса в рамках учебного процесса, Г.И. Щукина отмечает: «интерес – своеобразный многоаспектный сплав мысли, воли, внимания, эмоции, воображения – всех процессов, отражающих состояние сознания и деятельности» (Щукина, 1988, 52).

Наличие интереса большинством исследователей связывается с положительным эмоциональным состоянием субъекта. А.В. Петровский отмечает, что субъективно – для индивида – интерес обнаруживается в положительном эмоциональном тоне, который приобретает процесс познания, в желании глубже ознакомиться с объектом, узнать о нем больше, понять его (Петровский, 2002, 211). В.А. Крутецкий видит в интересе познавательную направленность человека на тот или иной предмет, явление или деятельность, связанную с положительным эмоциональным отношением к ним (Крутецкий, 1982, 294).

По мнению А.Г. Ковалева, эмоциональное отношение к объекту является одним из обязательных признаков интереса (Ковалев, 1990, 141).

В своем исследовании Н.Г. Морозова отмечает, что интерес во всех его видах и на всех этапах его развития характеризуется по крайней мере тремя обязательными моментами:

- 1) положительной эмоцией по отношению к деятельности;
- 2) наличием познавательной стороны этой эмоции, т.е. тем, что мы назвали радость познания;
- 3) наличием непосредственного мотива (побуждения), т.е. деятельность сама по себе привлекает и побуждает ею заниматься независимо от других мотивов (Морозова, 1979, 5).

Таким образом, рассмотрев различные точки зрения на трактовку понятия «интерес», можно сделать вывод, что интерес – это не врожденное

свойство и состояние личности, он формируется в процессе развития личности. Интерес несет с собой побудительную силу деятельности, при наличии интереса деятельность становится более активной, самостоятельной, творческой. Формирование и развитие интереса обусловлено социальным окружением, средой и характером деятельности не только самого человека, но и лиц, его окружающих, процессами обучения и воспитания.

Анализ психолого-педагогической литературы показывает, что о наличии интереса у младших школьников можно судить по следующим показателям: положительное эмоциональное состояние, возникающее в процессе деятельности; активность ребенка, активное состояние; стремление к познанию.

1.2. Формирование интереса младших школьников к национальным традициям как педагогическая проблема

Формирование у младших школьников интереса к национальным традициям – важнейшая задача современной начальной школы.

Народ на протяжении столетий накопил богатый арсенал форм и средств передачи от старших поколений младшим лучших своих достижений, и одно из достойнейших мест в этом арсенале занимает традиция. А.И. Лазарев отмечал: «Как дерево не растет без корней, так завянет, станет беспомощным человек, оторвавшийся от традиций родного народа» (Лазарев, 1997, 8).

Народные традиции изучались Г.Н. Волковым, З.П. Васильцовой, А.И. Лазаревым, Л.Н. Лазаревой, А.Ф. Некрыловой и другими учеными.

Слово «традиция» (от лат. *trahitio* – передача) означает исторически сложившиеся и передаваемые из поколения в поколение обычаи, порядки, правила поведения (Современный философский словарь, 2004, 301).

Фольклористы, этнографы, социологи, рассматривая традиции в контексте педагогической преемственности, представляют их как «социально

организованные стереотипы поведения, имеющие глубокий социальный, культурный и психологический смысл» (Лазарева, 1987, 46).

Традиции выступают как формы контроля за нормами поведения и «предлагают» каждому отдельному человеку коллективный опыт народа, программу стереотипных действий в определенных ситуациях. В.М. Григорьев трактует традицию как «сохранение, бережное отношение, обновление и передачу от поколений к поколениям отобранных общественным мнением образцов культуры, способов деятельности, поведения» (Григорьев, 1994, 4).

Термин «национальные традиции» рассматривается как «устойчивые явления тех сфер жизнедеятельности народа, нации, которые регулируются функциями общественного сознания – в национальной культуре, семейном быту, языке, художественном творчестве, психологии поведения и общения. Характеризуются прежде всего устойчивостью, стереотипностью и преемственностью и выступают как долговременный фактор массовой регуляции общественных явлений» (Словарь ..., 2006, 178).

По мнению В.Г. Крысько «национальные традиции – сложившиеся на основе длительного опыта жизнедеятельности нации и прочно укоренившиеся в обыденном сознании правила, нормы и стереотипы поведения, формы общения людей» (Крысько, 1999, 205).

В исследованиях Г.Н. Волкова термин «народные традиции» представлен как: «совокупность обычаев, порядков, правил поведения, прочно установившихся в той или иной группе населения, передаваемых от старшего поколения к младшему. Главное условие существования традиции – сохранение и передача. Традиционно то, что выдержало испытание временем, прошло естественный отбор и уцелело для современности» (Волков, 2007, 8).

Изучение и анализ литературы позволяет сделать вывод, что термины «народные традиции» и «национальные традиции» используются как синонимичные.

Испытание временем – самое сложное испытание для всех проявлений человеческой жизнедеятельности, и если дошедшие до нас традиции уцелели и продолжают циркулировать, то они являются проверенными и оптимальными.

Исследователи выделяют общие признаки традиций:

- длительность, повторяемость в общественной практике, привычность в восприятии коллектива, одобрение коллектива;
- своеобразие, самобытность;
- наличие неизменной идеи, стабильность отдельных элементов, передающихся от поколения к поколению (Григорьев, 1994, 172).

Традиции охватывают все сферы жизнедеятельности человека: быт, трудовую деятельность, художественное творчество, досуг, воспитание и другие. Народная традиция может становиться объектом изучения разных наук, в частности педагогики (Лазарева, 1987, 49).

Многие традиции в силу своей общечеловеческой значимости имеют не только локально-национальный характер, но и интернациональное значение. По мнению Г.Н. Волкова, общенациональный идеал воспитания не может быть создан одним человеком, как и общечеловеческий идеал не может быть создан одним народом. В характеристиках совершенного человека народы не противоречат, а дополняют друг друга. Система традиций любого народа – результат его воспитательных усилий в течение многих веков. Через эту систему каждый народ воспроизводит себя, свою духовную культуру, свой характер и психологию в ряду сменяющихся друг друга поколений (Волков, 2007). Люди знали, что если в очаге погас огонь, то можно попросить огня у соседа, если морозом убит сад, то можно посадить новый, но если в силу каких-то потрясений порвалась связь времен, если молодые поколения утратили добрые традиции старших поколений, то их не восстановить разовым действием. Традиции стабилизируют утвердившиеся в обществе отношения и осуществляют воспроизводство этих отношений в жизни новых поколений.

Любую традицию можно рассматривать в двух аспектах:

1) это совокупность наиболее постоянных и повторяющихся элементов, составляющих целое, определенную конкретную норму (содержательный аспект);

2) своеобразное средство сохранения и передачи этой нормы (технологический аспект).

По мнению О.В. Фроловой, важно подчеркнуть такую двуединость традиции, определение ее как художественно-содержательной категории, выступающей одновременно и специфическим технологическим инструментом передачи этого содержания (Фролова, 2002)

Народные традиции представляют собой органически целое с традиционным художественным творчеством народа – фольклором.

«Фольклор – важнейший компонент традиционной культуры, - отмечает К.В. Чистов, – он образовал специфическую систему, выполнявшую весьма важную роль в системе традиционной народной культуры. В фольклорной форме интегрировалась, закреплялась и аккумулировалась традиционная информация, выработанная этносом или его локальной группой. Мы имеем в виду этническое самосознание, этнические установки, легенды о происхождении народа, историческую память. И, наконец, фольклор – это специфический язык традиционной культуры» (Чистов, 1986, 6).

Фольклор выражает идеалы и чаяния народа. В традициях закрепляются целесообразные и испытанные формы жизнеустройства. Соответственно в фольклоре мы обнаруживаем цели и идеалы воспитания, а в традициях находим отложившийся веками положительный педагогический опыт.

Уникальность народных традиций в том, что они через специфические приемы оказывают позитивное воздействие на интеллектуальную, эстетическую, физическую сферы ребенка, обеспечивая гармоничное развитие подрастающего поколения. Исследования Л.Н. Лазаревой подтверждают, что приобщение к народному творчеству положительно

влияет на формирование внутреннего субъективного мира личности ребенка, его социализацию в обществе (Лазарева, 1991).

Интерес к народным традициям обогащает учащихся мудростью народа, формирует активную личность, развивает коммуникативные способности личности; содействует возникновению положительных эмоций, которые делают жизнь ребенка яркой и эмоционально насыщенной; несет с собой побудительную силу деятельности, которая при наличии интереса становится более активной, разносторонней, творческой.

Процесс формирования интереса к народным традициям длительный и сложный. Он может проходить стихийно, неосознанно, может возникать и угасать, расширяться и углубляться. Следует подчеркнуть, что интерес развивается не равномерно, а скачкообразно, в зависимости от соответствия или несоответствия сферы деятельности (объективных социальных условий) природе интереса (субъективным условиям). Изменяя внешние условия, мы можем управлять интересом, то есть развивать его (Фролова, 2002).

Говоря о развитии интереса у младших школьников к народным традициям, необходимо помнить утверждение С.Л. Рубинштейна о том, что интересы развиваются и закрепляются в процессе деятельности, посредством которой человек входит в ту или иную область или предмет.

Использование прогрессивных традиций и принципов образования и воспитания могут оказать большую помощь в осмыслении и решении проблем воспитания, выдвигаемых современной общественно-политической ситуацией. Построение воспитательной системы с учетом региональной специфики и включение средств народной культуры в разнообразные формы жизнедеятельности школьников в современном обществе; использование средств культурных народных традиций дает возможность для создания целостного воспитательного процесса в среде, становление богатой нравственно-воспитанной личности, способной реализовать себя как в школе, так и в микросреде; выделение соотношений национального и социального. То есть человек – носитель национального – реализуется в

социальном; использование культурных народных традиций как средств социального становления личности доказывает социализирующее значение народной культуры, ее содействие процессу интеграции подрастающего поколения (Букатов, 2005, 34).

Огромное значение в развитии современной личности играет использование всего богатства народной мудрости, содержащей бесценные идеи обучения и воспитания. Народные традиции служат источником развития гуманистической культуры человека. Опыт настоящего свидетельствует, что невнимательное отношение к национальным традициям своего народа, к его прошлому и настоящему означает разрушение связи между поколениями и наносит непоправимый урон нравственному формированию личности. Возвращение к духовным истокам, возрождение народных традиций и привлечение их позитивного потенциала для решения наболевших вопросов в сфере культуры и духовности – составная часть проблемы формирования национальной культуры и возрождения нации.

Именно народные традиции были призваны воспитывать уважение к своим корням, уходящим не только в семейное прошлое, но и в судьбы и память народа. Трудовые традиции формируют нравственное отношение к труду, уважение к человеку труда, традиции патриотизма питают национальное достоинство и гордость, закладывают чувства гражданственности. Оценивая эти возможности, надо отметить несколько основных принципов их использования в современной учебно-воспитательной работе:

- во-первых, должно использоваться именно то позитивное в народных традициях, что благодаря своему прогрессивному социальному звучанию и общечеловеческому содержанию имеет актуальное значение и в наши дни;

- во-вторых, главными стратегическими ориентирами в воспитании личности в современных условиях должны стать ключевые ценности народных традиций: ответственность, трудолюбие, человечность;

- в-третьих, если подрастающее поколение сохраняет верность своим народным традициям, то оно будет находить смысл жизни и путь дальнейшего продвижения вперед (Калинина, 1984, 11).

По мнению Г.Н. Волкова «Воспитание детей привлечением к занятиям художественно-прикладным творчеством духовно обогащает их, воспитывает у них уважение к национальному искусству, традициям своего и других народов» (Волков, 2007, 67). Воспитание прекрасного, отношение к нему, желание творить красивое – сложные психологические качества личности. Во многих сферах эстетического воспитания народы сотрудничали: обменивались сказками, танцами, орнаментами, украшениями. Народные идеалы красоты и традиции эстетического воспитания соседних народов развивались во взаимодействии.

Культурные народные традиции позволяют человеку сохранить свои национальные корни, свою самобытность и самоуважение. «Трудно предвидеть, – писал историк В.О. Ключевский, – каков будет человек через тысячу лет; но отнимите у современного человека этот медленно и трудно нажитый скарб обрядов, обычаев, всяких условностей – и он растеряется, утратит всё житейское своё умение, не будет знать, как обойтись с ближним, и будет принуждён всё начинать сызнова» (Ключевский, 2013).

В наше время это утверждение имеет, к сожалению, своё подтверждение. Сегодня о русских национальных традициях и корнях речь практически не ведётся, а самые ценные из народных традиций утрачиваются: у детей и внуков теряется бережно-трепетное отношение к старшему поколению, часто нет уважения к родителям. Слабеют традиции трудового воспитания в семье и совместного выполнения семейных обязанностей. Пропадает интерес к народному фольклору. А между тем именно в народных традициях доступно выражалась вечная мысль – как жить по совести и как умереть достойно.

Воздействие народного искусства на формирование личности ребенка следует рассматривать в связи с его многофункциональным назначением:

утилитарной функцией – изделия, необходимые в быту; праздничной – многие предметы и их украшающие орнаментальные композиции связаны с определенной системой представлений, обычаев, верований; эстетической и т.п. Но в любом случае сохраняется единый принцип: единство человека и его народа, единство традиций и преемственности поколений. Исключительно велика способность народного искусства восстанавливать нарушенную гармонию в отношениях человека с природой, с историческим прошлым внутри этнической системы и вовне – в системе общемировой культуры. В этом проявляется одно из существенных качеств народного искусства, народного творчества, этнокультуры в целом – стабильность главных принципов, покоящихся на связях человека с природой и его историческим духовным прошлым.

Младший школьный возраст – важнейший этап в развитии личности. Этот возраст является решающим в процессе образования базовых оснований психики, которые способствуют выявлению объективных предпосылок для формирования ценностных ориентаций личности.

Опираясь на исследования Л.И. Божович, Н.А. Ветлугиной, Л.С. Выготского, А.А. Люблинской, мы сделали вывод, что младший школьный возраст сензитивен к приобщению к народным традициям благодаря следующим психологическим особенностям данного возраста:

- повышенная эмоциональность детей, их открытость, восприимчивость к проявлениям прекрасного, потребность в ярких впечатлениях;
- интенсивное накопление социально значимого опыта, формирование отношения к окружающему миру;
- развитие познавательной активности, абстрактного мышления и речи; способность к суждениям и оценкам, определяющая возможность усвоения материала не только на уровне представлений, но и на уровне теоретических понятий;
- проявление интереса детей к различным видам искусства.

Особо нам хотелось бы подчеркнуть возможности использования как средства воспитания школьников русской народной игрушки. Так, например, социокультурную и этнопедагогическую ценность русской народной игрушки отмечает Г.Л. Дайн: «Игрушка – одно из ярких проявлений массовой культуры, глубоко жизненное и демократичное. Из поколения в поколение переходят традиции ремесла и искусства игрушки, передаются народные представления о жизни, труде, красоте. Рукотворные изделия, и в их числе игрушки, всегда были нужны людям не только для практических целей. Будто слова родного языка они служат живым средством общения, понятным и близким для большинства. Они связывают людей с опытом прошлого, с творчеством коллектива, с местной традицией, наконец, с национальной культурой. Как и другие предметы народного творчества, игрушки выступают знаками массовой духовной солидарности, исполняя действенную социальную роль» (Дайн, 2007, 4).

Особое место в традиционной народной культуре по праву занимают праздники. Народные праздники изначально были связаны с трудовой деятельностью крестьянства, с сезонными изменениями в природе, важными для народа событиями религиозного характера, и составляли так называемый годовой праздничный круг. В настоящее время многие события, изначально генерировавшие возникновение праздника, утратили своё первоначальное значение, но праздничные традиции не исчезли, – они трансформировались, дополнились современными элементами. Особое значение сегодня приобретают праздники, имеющие религиозную основу. И это замечательная тенденция, поскольку праздничные традиции православия позволяют новым поколениям юных россиян в увлекательной форме узнать о религиозных, нравственных, мировоззренческих основах жизни их предков. Возрождаются праздничные традиции, связанные с жизнью Иисуса Христа, Божьей Матери, святых. Среди религиозных праздников на первом месте стоят Пасха и Рождество. Наряду с православными, на Руси сохранились и языческие праздники: Масленица, Иванов день и др. (Спиридонова, 2007, 67).

Вышеизложенное позволяет сделать вывод, что национальные народные традиции служат источником развития гармоничной личности. Возрождение народных традиций и привлечение их позитивного потенциала для решения вопросов в сфере культуры и образования – составная часть проблемы формирования национальной культуры личности.

1.3. Народная кукла как средство формирования интереса младших школьников к национальным традициям

В настоящее время необычайно возрос общественный интерес к народному творчеству. Из поколения в поколение переходят традиции ремесла, передаются народные представления о жизни, труде, красоте. Рукотворные изделия, в том числе игрушки, всегда были нужны людям не только для практических целей. Они связывали людей с опытом прошлого, с местными традициями, с национальной культурой. Именно традиционной игрушке, широко бытовавшей на всей огромной территории России, отводилась важная роль в воспитании и обучении детей.

Уходя корнями вглубь веков и будучи тесно связанной со всем укладом жизни крестьян, традиционная игрушка вводила ребенка в мир взрослых, готовила его к самостоятельному труду, хранила и передавала от старшего поколения к младшему накопленный опыт (Агаева, 2007).

В традиционной русской культуре наряду с фольклором, обрядовыми праздниками, ритуальными оберегами, предметами прикладного искусства особое место занимает народная кукла (Котова, 2003, 3).

Тряпичная кукла – игрушка с ценными воспитательными качествами, которые признаны и культивируются в этнопедагогике, в практической работе с детьми, являет собой великолепный образец для занятий по рукоделию, художественному труду, декоративно-прикладному искусству.

Основная цель изучения народных кукол в начальной школе – приобщение к истокам богатейшей, самобытной культуры русского народа,

воспитание духовно богатой личности. Работа над куклой способствует расширению кругозора и развитию творческих способностей, развитию личности ребенка через вхождение его в мир русской культуры. Приобщение к народному творчеству и народным традициям формирует те качества, которые во все времена отличали русский характер: доброту, открытость, достоинство, трудолюбие, патриотизм (Иващенко, 2012).

В русской кукле уживаются сакральная и игровая направленность. Простые художественно-выразительные средства куклы позволяют в детских играх с достаточной достоверностью отображать мир взрослых, в котором таинство рождения играло главенствующую роль. В игре воспроизводились наиболее значимые события жизни: рождение и смерть, свадьба, праздники, связанные с сезонными изменениями в природе, и т. д.

Русская кукла считается одним из самых загадочных символов России. Это не просто детская игрушка, это неотъемлемый атрибут древних обрядов. С незапамятных времен мастерами было освоено искусство изготовления таких кукол, вобравших в себя все культурные традиции и обычаи Руси.

Рукотворная игрушка служила для наших предков своеобразным этническим кодом, который указывал ориентиры жизненного пути. В изготовлении традиционных тряпичных кукол не было случайностей – во всем усматривался определенный смысл. Пока дети были маленькими, кукол им шили матери, бабушки, старшие сестры. При невероятной занятости они находили на это время. Ребенка специально обучали традиционным приемам изготовления куклы, и с пяти лет простейшую тряпичную куклу могла сделать любая девочка (Дайн, 2007, 39).

Как правило, тряпичные куклы были простейшим изображением женской фигуры: кусок ткани, свернутый в скалку, тщательно обтянутое белой льняной тряпичей лицо, груди из ровных тряпичных шариков, коса и обыденный или праздничный крестьянский наряд из лоскута. Чаще всего кукольные костюмы шили из лоскутов покупной ткани – ситца и сатина, кумача и коленкора. Когда мастерили кукол, лоскутки тщательно подбирали.

Особенно ценили красные тряпочки, которые предназначались для самых красивых кукол. Красный цвет издавна служил оберегом, символом жизни и производительной силы природы. Тряпичные куклы, сшитые из нового лоскута, специально делали в подарок к крестинам, ко дню ангела, к празднику (Дайн, 2007, 8).

Для своих детей куклы «вертели» обычно из старого тряпья, даже не по бедности, а по ритуалу кровной близости. Считалось, будто ношенная материя хранила родовую силу и, воплотившись в кукле, передавала ее ребенку, становясь оберегом. Для кукол чаще всего использовали подолы женских рубаш и фартуков. Именно эти части костюма, соприкасаясь с землей и вбирая таким образом ее силу, имели наибольшее сакральное значение. Примечательно, что лоскутки для кукол всегда рвали по прямой нитке, а не отрезали ножницами. Считалось, что такая игрушка пророчила ее маленькой хозяйке целостность без изъянов и повреждений (Дайн, 2007, 9).

В кукольных забавах проигрывались почти все деревенские праздничные обряды. Чаще всего свадьбы – особо впечатляющий, торжественный и красивый русский народный обряд. Относились к игре очень серьезно, сохраняя последовательность обряда, запоминая и повторяя разговоры взрослых, исполняемые ими обрядовые песни. Для игры собирались группами в избе, в амбаре, летом на улице. И каждая девка приносила с собой коробейку с куклами. В игре их было до двадцати и более: жених, невеста, родители молодых, подруги-повязочницы, подружки-кокушницы, тысяцкий, повозник и все остальные, как полагается на настоящей свадьбе. В деревенской кукле предпочитали женский образ, даже в детских играх, если нужна была кукла-жених или мужик, брали просто щепочку.

Одна из древних тайн тряпичной куклы – мистическая безликость. Изображение лица в кукле долго было в крестьянской среде под запретом. Считалось, что глаза, нос, рот, уши, даже нарисованные, – все равно есть врата, через которые происходит связь с космическими силами, светлыми и

темными, добрыми и злыми. Следовательно, лучше не открывать эти врата, надежнее наложить на них табу. Традиционные тряпичные куклы южной Руси делались и с лицом, перетянутым красной нитью косым крестом. Косой крест – заклинательный знак плодородия (Дайн, 2007, 18).

В конце XIX века заметно стремление сделать тряпичную куклу более правдоподобной. Условная безликая фигурка утрачивала магическую обрядовую роль, становясь развлекательной игрушкой. Тряпичная кукла «обретает лицо». Традиционно лицо куклы рисовали углем из печки, что говорит о связи игрушки с домашним очагом. Пользовались простыми и цветными карандашами, чернилами, но чаще вышивали, используя универсальные приемы традиционной народной вышивки.

Традиционно тряпичные куклы делятся на три группы: игровые, обрядовые и обереги. К куклам-оберегам относятся: Акань, Любава, Куватка, Берегиня, День и Ночь, «12 лихорадок» и др. Обрядовые куклы – достаточно распространенная категория народной игрушки (Масленица, Параскева-Пятница, Рябинка, Десятиручка, Покосница, Купавка и др.) (Иващенко, 2012). Такие куклы достаточно несложные по технологии изготовления, связаны с передачей ребенку нравственных, символических и мифологических знаний. Обрядовые куклы в своем роде уникальны, так как содержат символические знания предыдущих поколений. Они были созданы людьми для обрядовых, культовых и магических целей. Среди игровых кукол самые популярные: Зайчик на пальчик, Закрутка, Малышок-голышок, Девка-баба. Удивительна схожесть, переключка кукол у разных народов.

Большинство кукол на Руси были оберегами. Оберег – амулет или волшебное заклинание, спасающее человека от различных опасностей, а также предмет, на который заклинание наговорено и который носят на теле в качестве талисмана. Они выполнялись из природных материалов, которые приносились из леса: дерево, лоза, трава, солома. И это не случайно, потому что лес – это среда обитания русского человека. Куклы, сделанные на основе березового полешка, являются оберегом семейного счастья. Осина всегда

считалась опасной для злых духов, поэтому куколки, сделанные на основе осинового полешка, являются оберегами дома, отгоняют от жилища злых духов. Главная черта русских народных куколок-оберегов – безликость. Как правило, самыми охранными были куклы, выполненные без иглы и ножниц. Ткань старались при изготовлении кукол не резать, а рвать.

Считалось раньше, что если над кроваткой ребенка висит Куватка, то она отгоняет эту злую силу. За две недели до рождения ребенка будущая мать помещала такую куклу-оберег в колыбель. Когда родители уходили в поле на работу, и ребенок оставался в доме один, он смотрел на этих маленьких куколок и спокойно играл (Дайн, 2007, 66).

В подарок на именины делали куклу Ангелочка. Это незамысловатая, но очень симпатичная кукла-оберег, бытовавшая во многих губерниях России. Ее изготавливали, используя старинную традиционную технологию, имея под рукой всего лишь лоскутки светлой ткани, ножницы и нитки.

Весьма значительную часть составляли обрядовые куклы. Наши предки жили довольно весело – тот круг жизни, который свершался в течение года, сопровождался некими действиями, обрядами и праздниками, и в них всегда одна из ведущих ролей отводилась кукле. Обрядовых кукол почитали и ставили в избе в красный угол. Они имели ритуальное назначение. К ним относятся: Десятиручка, Вепская кукла, Масленица, Березка, Мартинички, Веснянка и многие другие. Рассмотрим особенности обрядовых кукол.

Например, на праздник Закликанья весны изготавливали кукол, которых называли Мартиничками. Их вязали парами: из белых ниток – символ уходящей зимы, из красных – символ весны и жаркого солнца. Такие пары куколок развешивали на ветвях деревьев, где их раскачивал и вертел весенний ветер. Мартинички ярким контрастом красок дополняли шумные детские игры с выпеченными из пшеничного или ржаного теста небольшими птичками-«жаворонками» (Котова, 2003, 81).

26 июня – праздник Акулины Гречишницы. Сев гречихи сопровождался обрядом, символизирующим трепетное отношение крестьян к

дарам земли. Первые горсти отборной гречихи для посева брали из потаенного мешочка, сшитого в виде небольшой куколочки Крупенички. С горстью этой крупы новому урожаю старались передать сбереженные силы кормилицы земли. После уборочной страды куклу-мешочек вновь наполняли отборной крупой нового урожая. Куклу наряжали и бережно хранили до следующего сева в красном углу избы рядом с иконами, верили, что только тогда следующий год будет сытным и достаточным. В основе куклы – маленький кожаный или холщовый мешок с круглым дном для хранения сыпучих продуктов, горловина которого затягивалась веревочной петлей, наполненный гречей. Куклу наряжали в традиционный русский женский костюм южных областей России (Котова, 2003, 95).

Например, обрядовую многорукую куклу Десятиручка делали из лыка или соломы 14 октября на Покров, когда садились за рукоделие. В изготовлении использовались нитки красного цвета, который являлся обережным. На низ сарафана вкруговую привязывали обязательно 9 красных ниточек-бантов. Куколочка предназначалась для помощи девушкам, готовящим свое приданое, и женщинам в разных делах, таких, как ткачество, шитье, вышивка, вязание. Куколочку «Десятиручка» дарили на свадьбу, чтобы женщина все успевала, чтобы все у нее ладилось (Дайн, 2007, 39).

Еще одна обрядовая кукла Домашняя Масленица, которая, бытовала в Тульской губернии. Ее называли дочкой Масленицы или её младшей сестрой. Она представляет собой небольшую, высотой 20 - 25 сантиметров, соломенную или лыковую куклу с белым тряпичным лицом. «Домашняя Масленица» символизировала крепкий достаток и здоровое потомство молодой семьи. Она считалась сильным оберегом жилища, выполняя заветы хозяев дома. Хранили эту куклу в красном углу или у входа в жилище.

Необходимо отметить, что многие праздники народного календаря связаны с изготовлением обрядовых кукол.

Игровые куклы предназначались для забавы детям. Они делились на сшивные и свернутые. Свернутые куклы делались без иголки и нитки. Зайчика

на пальчик делали детям с трех лет, чтобы они имели друга, собеседника. Эту игрушку раньше родители давали детям, когда уходили из дома. Если становилось скучно или страшно, к ней можно было обратиться как к другу, поговорить, пожаловаться или просто поиграть (Агаева, 2007, 44).

Среди игровых кукол самая популярная – Закрутка или Столбушка. В ее основе плотно закрученный лоскут ткани или берестяная трубочка. Главной особенностью Закрутки является то, что делают ее без иголки. Девочки-подростки делали таких кукол себе, младшим сестренкам и братишкам, одевали их по своему вкусу. Делали это с большим старанием, так как старшие женщины в семье поглядывали, как умело и аккуратно девочка делает одежду для куклы. Красивая кукла, с любовью сделанная своими руками, была гордостью девочки и ее верной подругой.

Кукла «на выхвалку» являлась игровой сшивной куклой. Она шилась девочками до 12 лет и была экзаменом по шитью и рукоделию. Каждая девочка хотела быстрее сделать куколку, на которой могла показать знание костюма, чтобы не засидеться с малолетними детьми и вовремя попасть на посиделки. В кукольных играх девочки непроизвольно учились шить, вышивать, пряхть, постигали традиционное искусство одевания.

Часто кукольная одежда точно передавала особенности местных костюмов. Костюм органично участвовал в пластике игрушки. Его крой был прост и по кукольному выразителен. Именно костюм всегда определял этнический конкретный тип в кукле, отвечал реалиям игры (Дайн, 2007, 10).

В народной кукле можно увидеть традиции народа, создающего ее: наряды, вышивки, ткачество, фасоны одежды. Русский народный костюм – неотъемлемая часть народной культуры. Из поколения в поколение передавались знания и опыт работы над костюмом. Основные элементы женского народного костюма: сарафан и понева, рубаха, передник, головной убор. Мужской костюм существенно проще, его основу составляли порты и рубаха. Обязательная деталь костюма – пояс. Праздничный народный костюм, как правило, многослойный и сложный в отделке, отличающийся

сочностью цвета и обилием украшений. Повседневная одежда значительно скромнее и по цвету, и по характеру украшения. Головной убор: для девушек – повязка и венец; для женщин – повойник, кокошник, кичка, платок. Для украшения головных уборов использовались бисер, вышивка золотой нитью, жемчуг (Котова, 2003).

С незапамятных времен мастерами было освоено искусство изготовления кукол, вобравших в себя все культурные традиции и обычаи Руси. Считалось, что куклы, сделанные своими руками из подручных материалов, обладают магическими свойствами. Наши предки верили, что куклы способны отгонять злых духов и приносить счастье в дом. Наверное, поэтому эти куколки довольно часто носились как талисманы.

Мы живем в стране с великими народными традициями, являемся наследниками ее духовных, исторических и культурных ценностей. Создатели народной куклы из разных уголков России, передавая из поколения в поколение свое мастерство, смогли донести до наших детей драгоценные крупницы многовековой народной мудрости и красоты.

Таким образом, изучение народных кукол способствует приобщению младших школьников к истокам богатейшей, самобытной культуры русского народа, воспитанию духовно богатой личности. Работа над куклой способствует расширению кругозора и развитию творческих способностей; развитию личности ребенка, через вхождение его в мир русской культуры.

Выводы по первой главе

Таким образом, анализ психолого-педагогической литературы позволяет сделать вывод, что интерес несет с собой побудительную силу деятельности, при наличии интереса деятельность становится более активной, самостоятельной, творческой. Формирование и развитие интереса обусловлено социальным окружением, средой и характером деятельности не только самого человека, но и лиц, его окружающих.

Интерес к народным традициям обогащает учащихся мудростью народа, формирует активную личность, развивает коммуникативные способности личности; содействует возникновению положительных эмоций, которые делают жизнь ребенка яркой и эмоционально насыщенной. Процесс формирования интереса к народным традициям длительный и сложный. Он может проходить стихийно, неосознанно, может возникать и угасать, расширяться и углубляться. Изменяя внешние условия, мы можем управлять интересом, то есть развивать его.

Изучение народных кукол способствует формированию интереса школьников к национальным традициям и народному творчеству, формирует те качества, которые во все времена отличали русский характер: доброту, открытость, достоинство, трудолюбие, патриотизм.

ГЛАВА II. ПРАКТИЧЕСКАЯ РАБОТА ПО ФОРМИРОВАНИЮ У МЛАДШИХ ШКОЛЬНИКОВ ИНТЕРЕСА К НАЦИОНАЛЬНЫМ ТРАДИЦИЯМ В ПРОЦЕССЕ ИЗУЧЕНИЯ НАРОДНОЙ КУКЛЫ

2.1. Анализ педагогического опыта по проблеме исследования

Мы изучили педагогический опыт по формированию интереса младших школьников к национальным традициям в процессе изучения народных кукол.

На наш взгляд, очень интересен опыт О.П. Василенко, учителя начальных классов школы № 3 г. Гулькевичи, Краснодарского края.

Педагог отмечает, что сегодня остро встает вопрос о возрождении и развитии духовной культуры общества. Образовательная система не должна оставаться в стороне от этого процесса. Школа решает задачи, связанные с изучением, сохранением и передачей традиций русского народа, что должно способствовать усилению инновационных педагогических процессов, направленных на максимальное развитие интеллектуального и творческого потенциала учеников (Василенко, 2013, 7).

Сейчас в России наблюдается подъем интереса к народным традициям. Много инициативных коллективов изучают фольклор и особенности народного быта. По всей России проводятся фестивали, семинары и выставки, посвященные народной культуре. Старшее поколение пытается сохранить оставшиеся крупницы народного богатства, но важно также передать их в будущее. Нужно, чтобы молодое поколение (сегодняшние школьники) не просто узнало (получили информацию), но и восприняло, присвоило и полюбило свою культуру. К сожалению, современные ученики часто даже не подозревают, насколько красив, богат, удивителен, самобытен и интересен мир традиционной русской культуры.

Декоративно-прикладное творчество является прекрасным инструментом для мотивации учащихся. Поэтому О.П. Василенко считает, что целесообразно начинать знакомство с народной культурой с занятий по

изучению народной куклы. Главная «зацепка», инструмент мотивации – получить «вещичку», сделанную своими руками. При соприкосновении с традицией в прикладной деятельности неизбежно появляется культурологический аспект. Занятия детей приобретают иное качественное наполнение, у них появляется познавательная функция (Василенко, 2013, 7).

Народные куклы являются частью традиционной детской культуры. Они несут в себе определенные образы, ориентированные на традиционные представления о семье, семейном укладе, женских и мужских ролях, материнстве. В этой традиционности заключается их главное отличие от современных игрушек.

Традиционная кукла обладает рядом особенностей. Ее изготовление не требует жесткой системы выкроек и лекал. Поэтому единый технологический процесс всегда дает индивидуальный результат. Куклы подобны друг другу, но неодинаковы. В каждой проявляется индивидуальность, характер исполнителя, что позволяет ученику выразить через куклу свои внутренние особенности. При изготовлении отсутствует понятие неудачи, неправильности. Каждая кукла является особенной, неповторимой, как и сами школьники.

Существует много этнографических обрядовых и игровых кукол, в которых отражены изменения, происходящие с женщиной на протяжении ее жизни. Они представляют собой яркие нравственно-эстетические образы: младенец (кукла Пеленашка), девушка (Кудельница), невеста (свадебные обрядовые куклы бояре, Неразлучники), мать (Нянюшка, Кормилица), хозяйка (Десятиручка, Зернушка), бабушка (кукла в образе старушки). Знакомиться с таким этнографическим материалом ученикам легче всего в ходе игры. Можно предложить учащимся «прожить» кукольную жизнь, изготовив кукол – представителей разных возрастных групп. В ходе изготовления кукол происходит знакомство с фольклором, традиционными обрядами и обычаями, связанными с той или иной возрастной группой. Ученики узнают, как раньше жили люди определенного возраста, какие

имели обязанности, как проводили свободное время, одевались и пр. Например, в ходе занятия речь может идти о девочке 6–7 лет, ее посвящении в женские рукоделия или о девушке на выданье, приданом, которое она себе готовила, об играх, в которые играли вместе с молодыми парнями, о гаданиях и песнях, соответствующих возрасту (Василенко, 2013, 8).

Важно помнить, подчеркивает О.П. Василенко, что в традиционной культуре заложен мощный потенциал нравственного и духовного развития. В этом ее основная ценность.

Не менее интересен и опыт работы Н.Н. Кастериной «Роль народной тряпичной куклы в воспитании и развитии детей». Педагог отмечает, что на современном этапе, в связи с новыми требованиями, выделен один из стратегических ориентиров в развитии системы образования. Заключается он в том, что она должна развиваться в соответствии с запросами общества и государства. А современное общество характеризуется ростом национального самосознания, стремлением понять и познать историю, культуру своего народа (Кастерина, 2017).

Младший школьный возраст – начальный этап становления личности, где закладываются базовые системы ценностей, формируется мировоззрение, национальное самосознание. Именно в этом возрасте ребенок воспринимает окружающую действительность эмоционально, приобретая чувство восхищения культурой своего народа. А впечатления, полученные в детстве, запоминаются на всю жизнь, и часто влияют на отношение человека и к жизни, и к Родине. Поэтому очень важно, чтобы дети росли, уважая свою страну, зная обычаи своего народа, традиции и усваивая духовные ценности, накопленные веками.

Среди множества факторов, обуславливающих развитие ребёнка, по мнению Н.Н. Кастериной, наиболее мощным является культура. В процессе продуктивной творческой деятельности, присвоения ценностей культуры, у ребёнка появляется и развивается творческое воображение, коммуникативные навыки, способность принимать позицию другого

человека, основы его будущей рефлексии. В этом процессе ребёнок и взрослый совместными усилиями превращают исторический опыт человечества в систему открытых проблем, которые подлежат специфическому осмыслению со стороны ребёнка. Чем раньше ребёнок почувствует свои корни, «корни памяти», тем охотнее он будет обращаться к дальнейшему опыту и знаниям людей, живших в далёкие времена, научится чтить память своих предков (Кастерина, 2017).

Игрушки – важнейшие составляющие любой культуры. Кукла – первая среди игрушек. Она известна с глубокой древности, оставаясь вечно юной. На неё не влияет время, она по-прежнему находит свой путь к сердцам детей и взрослых. Кукла не рождается сама, её создаёт человек. Являясь частью культуры всего человечества, кукла сохраняет в своём облике самобытность и характерные черты создающего её народа. В этом главная ценность традиционной народной куклы.

Программа кружка «Народная кукла», разработанная Н.Н. Кастериной, предполагает изучение истории народной куклы, традиций и обычаев, связанных с куклами, приемы изготовления текстильной куклы. Включает теоретическую и практическую работу. Программа предусматривает преподавание материала по «восходящей спирали», т. е. периодическое возвращение к определенным темам на более высоком и сложном уровне. Все задания соответствуют по сложности возрастным особенностям младших школьников. Режим работы кружка – 1 раз в неделю, продуктом детской деятельности выступают самостоятельно созданные куклы, выставки, импровизированные спектакли с куклами.

В ходе занятий кружка у учащихся возникла идея создания мини-музея «Куклы наших бабушек». Все куклы были созданы руками учащихся и их родителей. Мини-музей кукол подразделяется на обрядовые, обереговые и игровые куклы.

Результатом проделанной работы Н.Н. Кастерина считает высокий творческий потенциал, разносторонние знания о народных традициях, ценностях, об истоках народной культуры.

Великая культура русского народа складывалась тысячелетиями. Она изобилует своими обычаями, традициями и обрядами. Но в наше время, когда многое утрачено, позабыто, когда неузнаваемо изменились жизненные условия народа, именно на педагогов ложится важнейшая задача приобщения детей к ценностям народной культуры (Кастерина, 2017).

Очень интересен опыт В.И. Станкевич, педагога дополнительного образования Центра детского творчества г. Белгорода по приобщению младших школьников к народным традициям. Ею разработана программа кружка по изучению народных кукол «Народные куклы России» (Станкевич, 2007, 54).

Основная идея программы – приобщение обучающихся к чарующему миру народной куклы как непреходящей ценности русского народа. Цель программы – приобщение детей к познанию основ традиционной народной культуры, использование заложенного в ней огромного потенциала в деле воспитания и обучения личности, способной решать жизненные проблемы. Программа построена с учетом принципов наглядности, сознательности и активности, доступности и посильности обучения и воспитания, учета возрастных и индивидуальных особенностей обучающихся, эстетизации.

Содержание программы «Народные куклы России» включает две основные формы деятельности: эстетическое восприятие действительности и декоративно-прикладного искусства и практическую художественную деятельность обучающихся.

Учебный план включает следующие темы:

1. Введение. Знакомство с коллекцией кукол-закруток мастеров ДПИ.
2. Простейшие тряпичные игровые куклы-закрутки.
3. Традиционные тряпичные закрутки-образы.
4. Куклы из бабушкиного сундука.

5. Лоскутные куклы.
6. Азбука лоскутного шитья.
7. Творческая мастерская к праздничным датам.
8. Обобщающие занятия.
9. Праздник и итоговая выставка.

Программа рассчитана на 1 год обучения, возрастная группа – от 7 до 11 лет.

Реализация курса «Народные куклы России», помимо знаний о старинных куклах и овладения практическими умениями и навыками, создает условия для расширения культурного кругозора ребенка, для развития мышления и речи на базе тренированности мелкой моторики и координации движений рук. Особенность курса – в его практической направленности и завершенности каждой темы. Итоговые работы всех обучающихся и наиболее удачные в течение года полезно представить на выставки, творческие отчеты, ярмарки (Агаева, 2007, 54).

Таким образом, анализ опыта педагогов показывает, что многие сходятся в едином мнении о необходимости возрождения национальных традиций и приобщения подрастающего поколения к тому, что разные народы бережно собирали и хранили долгие столетия. XXI в. дает нам уникальную возможность по-новому посмотреть на традиции и включить их в свой обиход. Младший школьный возраст – сензитивный период для формирования интереса к национальным традициям, народной культуре.

Начинать знакомство с народной культурой многие педагоги рекомендуют с занятий по изучению народной куклы. Изучая народные куклы, младшие школьники знакомятся с традициями, обрядами и обычаями своих предков, а также с особенностями регионального народного костюма.

2.2. Диагностика уровня сформированности у младших школьников интереса к национальным традициям

Экспериментальная работа была проведена на базе МОУ «Пролетарская СОШ №2 Ракитянского района Белгородской области» в 3 «Б» классе. В экспериментальной работе приняли участие 25 обучающихся. Экспериментальная работа включала в себя два этапа: констатирующий и формирующий.

Цель констатирующего этапа – выявить уровень сформированности интереса младших школьников к национальным традициям.

На констатирующем этапе нами решались следующие задачи:

- 1) определить критерии и уровни сформированности интереса к национальным традициям;
- 2) подобрать методики для выявления сформированности интереса к национальным традициям;
- 3) провести диагностику уровней сформированности интереса к национальным традициям у учащихся экспериментального класса.

На основе анализа психолого-педагогической литературы мы выбрали в качестве критериев сформированности интереса к национальным традициям:

- положительное эмоциональное отношение к народным традициям;
- знания о традициях русского народа, связанных с народной куклой;
- активность учащегося.

Для выявления уровня сформированности выделенных критериев мы взяли за основу диагностику, предложенную О.В. Фроловой (Фролова, 2002).

Для выявления уровня сформированности знаний о традициях русского народа, связанных с народной куклой мы составили и провели анкету «Что вы знаете о традиционной народной кукле?», включающую 10 вопросов (Приложение 1). На основе выделенных показателей нами были выделены три уровня сформированности знаний:

- высокий уровень: знание традиций и культуры своего народа, связанных с народными куклами; устойчивый интерес к истории народной куклы, к народным традициям;

- средний уровень: овладение неглубокими знаниями традиций своего народа; желание изучать народную культуру, проявление интереса к народной кукле, к народному творчеству родного края под руководством учителя;

- низкий уровень: поверхностные знания о народной кукле, культуре своего народа, слабый интерес или его отсутствие к народной кукле.

Анализ анкеты показал, что отвечая на вопрос: «Знаешь ли ты историю народной куклы?», 40% школьников ответили, что знают, но очень мало и 60% школьников ответили, что нет. На вопрос «Из каких материалов изготавливали народных кукол?» 44% учащихся дали полные ответы: из ткани, дерева, глины, соломы, 48% дали неполные ответы и 8% не ответили на вопрос. На вопрос «Каких народных кукол ты знаешь, умеешь делать?» 28% учащихся ответили, что знают несколько кукол, таких как: Колокольчик, Масленица, Ангелочки, Веснянка; 44% назвали по одной кукле и 28% учащихся не ответили на данный вопрос. Затруднение вызвал вопрос «Знаешь ли ты как можно использовать народных кукол в своей жизни?», на него полно ответили только 12% учащихся, 52% ответили, что куклами можно играть и 36% учащихся не ответили на поставленный вопрос. На вопрос «Знаешь ли ты, в каких обрядовых праздниках используются народные куклы?» 80% учащихся ответили, что куклы используются на празднике «Масленица», большую куклу сжигают; 20% не ответили на вопрос. Отвечая на вопрос: «Знаете ли вы в чем региональная специфика народного костюма Белгородчины?» только 16% учащихся дали ответ, 56% учащихся попытались рассказать об особенностях регионального костюма и 28% не ответили на вопрос. На вопрос: «Знаешь ли ты в чем различие обрядовой, обереговой, игровой куклы?» – 20% школьников ответили и 52% школьников ответили, что не знают. 28% учащихся знает технологию

изготовления народной куклы, но не всю, 72% ответили, что не знают. Все учащиеся полностью не смогли назвать виды народных кукол.

Оценка результатов анкетирования проводилась следующим образом: за каждый полный правильный ответ учащиеся получали по 2 балла; 1 балл – за правильный, но неполный ответ; 0 баллов – при отсутствии правильного ответа ответов. По сумме баллов определялся уровень сформированности знаний младших школьников о национальных традициях:

- 16-20 баллов – высокий уровень;
- 11-15 баллов - средний уровень;
- 0-10 баллов – низкий уровень.

Результаты анкетирования помещены в таблицу 2.1. (Приложение 1).

Для выявления положительного эмоционального отношения учащихся к национальным традициям мы провели индивидуальную беседу по следующим вопросам:

1. Нравятся ли тебе произведения народного творчества, в частности народная кукла?
2. Занимаются ли народным искусством, в частности, народной куклой, в твоей семье?
3. Есть ли в твоей семье народные куклы? Если да, то какие?
4. Гордишься ли ты изделиями, выполненными членами твоей семьи?
5. Часто ты бываешь в музее народной культуры на выставках народного творчества?
6. Вызывает ли у тебя восхищение высокий уровень мастерства людей, занимающихся изготовлением произведений народного творчества?

За каждый вариант ответа начисляется определенное количество баллов: «да» – 2 балла, «иногда» – 1 балл, «нет» – 0 баллов. Максимальное количество баллов – 12.

На основе суммы баллов нами были выделены три уровня:

- 10 - 12 баллов – высокий уровень;

– 6 - 9 баллов – средний уровень;

– 0 - 5 баллов – низкий уровень.

Качественный анализ индивидуальной беседы показал, что 56% школьников нравятся произведения народного искусства и 44% школьников нравятся только некоторые. Народным искусством в семье занимаются только у 12% учащихся, у 32% учащихся рукоделием занимаются бабушка или тётя, у остальных не занимаются, т.к. не хватает времени. У 48% учащихся есть в доме народные куклы. Отвечая на вопрос: «Гордишься ли ты изделиями, выполненными членами твоей семьи?», 28% ответили, что гордятся, 60% школьников ответили, что иногда, потому что не всем может понравиться такое искусство. На вопрос «Часто ты бываешь в музее народной культуры, на выставках народного творчества?» 76% учащихся ответили, что очень редко, когда учитель организует экскурсию или с родителями бывают на фестивалях народного творчества и 24% ответили, что не бывают. Вызывает восхищение высокий уровень мастерства людей, занимающихся изготовлением произведений народного творчества у 72% школьников, потому что эти люди изготавливают произведения народного творчества красиво, на высоком уровне.

Результаты беседы помещены в таблицу 2.2 (Приложение 2).

Из данных таблицы видно, что высокий уровень сформированности положительного эмоционального отношения школьников к русским национальным традициям выявлен у 12% учащихся, у 60% школьников выявлен средний уровень и 24% школьников имеют низкий уровень.

Активность учащихся мы выявляли с помощью изучения и анализа «портфелей достижений» учащихся 3 класса. При анализе «портфелей достижений» учитывалось:

- участие в народных праздниках, проводимых в школе (в качестве участника или зрителя);

- посещение кружков, связанных с изучением народных традиций, ремесел.

Изучив «портфели достижений» учащихся, мы заполнили таблицу 2.3 (Приложение 2).

За первое полугодие для учащихся 1-4 классов в школе были организованы три праздника:

- 1) «Осенины – встреча осени»;
- 2) «День народного единства (Иконы Казанской Божьей Матери)»;
- 3) «Рождественские посиделки».

Баллы выставались следующим образом: если ребенок являлся активным участником праздника – 2 балла, если зрителем – 1 балл; за посещение кружка, связанного с изучением народных традиций, промыслов – 2 балла. Баллы суммировались и определялся уровень активности:

– высокий уровень (7-8 баллов) – учащийся является активным участником народных праздников, которые проводятся в школе, посещает кружок, связанный с изучением народных традиций, промыслов;

– средний уровень (4-6 баллов) – учащийся посещает народные праздники, проводимые в школе, чаще в роли зрителя, чем активного участника, посещает кружок, связанный с изучением народных традиций, промыслов;

– низкий уровень (0-3 балла) – учащийся неохотно посещает народные праздники, проводимые в школе, только в роли зрителя, не посещает кружок, связанный с изучением народных традиций, промыслов.

Анализ данных таблицы 2.3. показал, что 48% учащихся посещают кружки, связанные с изучением народных традиций, промыслов. В основном, это кружки по бисероплетению, вязанию. 40% учащихся проявляют активность при подготовке и проведении народных праздников в школе.

На основе анализа данных таблицы мы выяснили, что у 12% выявлен высокий уровень активности, у 44% - средний и у 40% низкий.

Мы обобщили данные всех диагностик и составили таблицу 2.4. Анализ таблицы позволяет сделать вывод, что у 12% учащихся выявлен

высокий уровень сформированности интереса к национальным традициям, у 40% средний, у 48% низкий уровень.

Таблица 2.4.

Уровень сформированности интереса к национальным традициям
у учащихся экспериментального класса

	Список учащихся	Критерии интереса к национальным традициям			Уровень
		знания о народных традициях	положительное эмоциональное отношение	активность	
1.	Дарья А.	средний	высокий	высокий	высокий
2.	Кирилл А.	низкий	низкий	средний	низкий
3.	Анастасия Б.	высокий	средний	средний	средний
4.	Роман Б.	низкий	средний	низкий	низкий
5.	Евгений Г.	низкий	низкий	низкий	низкий
6.	Дарья Г.	средний	высокий	средний	средний
7.	Ксения Д.	средний	средний	средний	средний
8.	Илья И.	низкий	средний	низкий	низкий
9.	Дарья К.	средний	средний	средний	средний
10.	Михаил К.	низкий	средний	низкий	низкий
11.	Анастасия Л.	высокий	высокий	высокий	высокий
12.	Мария М.	средний	средний	средний	средний
13.	Никита М.	низкий	низкий	низкий	низкий
14.	Валерия М.	средний	средний	средний	средний
15.	Евгения Н.	средний	средний	высокий	средний
16.	Денис Н.	низкий	низкий	средний	низкий
17.	Анастасия Н.	средний	средний	средний	средний
18.	Иван О.	низкий	средний	низкий	низкий
19.	Александр О.	низкий	низкий	низкий	низкий
20.	Мария П.	средний	средний	низкий	средний
21.	Иван П.	низкий	средний	средний	средний
22.	Ульяна П.	высокий	высокий	высокий	высокий
23.	Дмитрий С.	низкий	средний	низкий	низкий
24.	Данил Т.	низкий	низкий	средний	низкий
25.	Евгения Ц.	низкий	средний	низкий	низкий

Для наглядности мы составили диаграмму (рис. 2.1)



Рис. 2.1. Уровень сформированности интереса младших школьников к национальным традициям

Таким образом, на основании количественного и качественного анализа данных, полученных на констатирующем этапе эксперимента, мы сделали вывод о недостаточной сформированности интереса младших школьников к национальным традициям, связанным с изучением народных кукол. Мы сделали вывод о необходимости проведения формирующего этапа экспериментальной работы.

2.3. Экспериментальная работа по формированию у младших школьников интереса к национальным традициям в процессе изучения народной куклы

Цель второго этапа экспериментальной работы – организовать и провести целенаправленную работу по формированию у младших школьников интереса к национальным традициям в процессе изучения народных кукол.

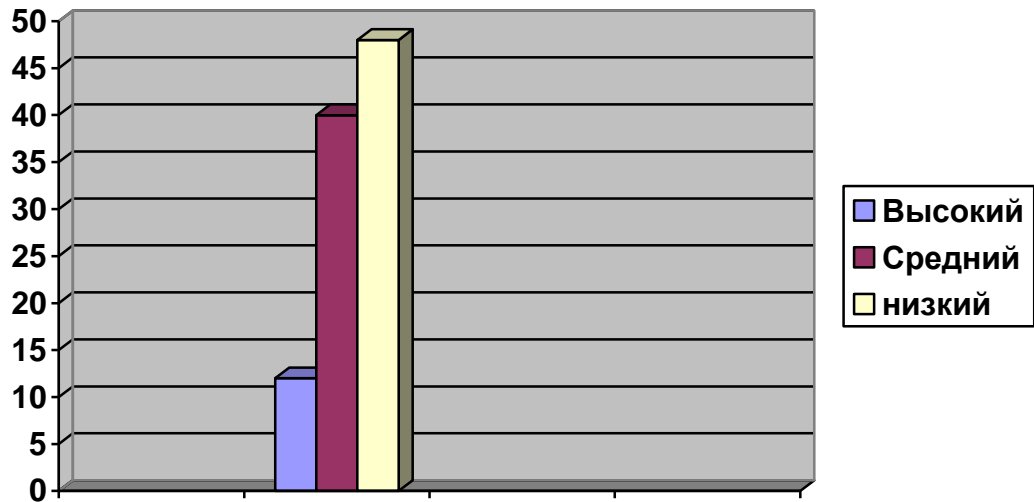
В ходе проведения формирующего этапа эксперимента мы учитывали

результаты констатирующего эксперимента. В основу содержания формирующего эксперимента были положены педагогические условия гипотезы исследования.

На основе изучения календаря народных праздников, связанных с народными куклами, мы выбрали для изучения с учащимися несколько народных кукол разных видов (обереги, обрядовые, игровые). Тематический план занятий представлен в таблице 2.5. Занятия проводились во внеурочной деятельности.

Таблица 2.5.

Тематический план занятий по изучению народных кукол из ткани

Тема занятия	Содержание деятельности	Кол-во часов
1. История народной куклы, ее виды. Кукла-оберег «Кувадка»	История народной куклы, традиций, обычаев, связанных с куклами. Виды кукол (обрядовые, обереги, игровые), их функции и предназначение. Показ образцов народных кукол. Изготовление народной куклы-оберега «Кувадка».	1
2. Народные куклы-обереги из ткани. Куклы «Лихоманки»	Рассказ об истории создания куклы, о её назначении, о региональных традициях изготовления. Знакомство с особенностями, традициями и способами изготовления и оформления куклы «Лихоманки».	1
3. Обрядовые народные куклы. Кукла «Домашняя Масленица»	Знакомство с традициями празднования праздника «Масленица». Знакомство с особенностями, приёмами, традициями изготовления и оформления куклы «Домашняя Масленица».	1
4. Кукла-закрутка в народном костюме Белгородского края	Знакомство с особенностями народного костюма Белгородчины. Показ презентаций: «Мужской костюм». «Женский костюм Белгородчины». Знакомство с особенностями, приёмами, способами изготовления и оформления куклы-закрутки в народном костюме Белгородчины.	2
5. Народная кукла «Веснянка»	Знакомство с народными традициями празднования встречи весны. Знакомство с особенностями куклы Веснянка (является и оберегом, и игровой), приёмами, способами изготовления и оформления куклы «Веснянка».	1

Занятия проходили в форме бесед, рассказов с демонстрацией образцов народных кукол и использованием компьютерных презентаций. Мы

знакомили младших школьников с костюмом и традициями Белгородской области, развивали у детей интерес к национальным традициям, народному костюму, к родовым корням. В учебном процессе мы использовали следующие формы занятий: практическая работа, выставка, виртуальная экскурсия, занятие-праздник.

В ходе занятий мы систематически знакомили обучающихся с русскими национальными традициями, связанными с народными куклами и организовывали педагогический процесс с учетом региональных особенностей.

Деревенские календарные праздники были разнообразны и многочисленны, подчинены календарному циклу сельскохозяйственных работ. Обряды, отправляемые на праздниках, по верованиям крестьян, должны были способствовать приплоду скота, обильному урожаю, здоровью и благополучию членов крестьянской семьи.

Посредниками между человеком и неведомыми силами природы становились куклы как самый доступный и понятный образ. Считалось, что чем древнее способ изготовления куклы, тем действеннее ее роль в совершении обряда. К сожалению, люди XXI века видят сегодня в традиционных русских куклах внешние декоративно-художественные особенности, плохо понимая их истинное назначение. Символика многих праздничных обрядов со временем утрачивалась. Многие обряды соблюдаются по традиции, дошедшей до нас в пересказах бабушек внукам. То, что мы сегодня знаем о традиционных русских праздниках, во многом является исторической памятью народа.

В ходе занятий по изучению народных кукол мы рассказывали учащимся о праздниках, которые в той или иной мере были связаны с обязательным изготовлением традиционной русской куклы. Рассмотрим фрагменты занятий.

Фрагмент 1. Тема занятия: «История народной куклы, ее виды. Кукла Кувадка» (Приложение 3).

На этапе подготовки к практической работе была организована беседа о видах народных кукол с демонстрацией презентации «Виды народных кукол».

Учащиеся узнали, что традиционно тряпичные куклы делятся на три группы: игровые, обрядовые и обереги. К куклам-оберегам относятся: Акань, Любава, Куватка, Берегиня, День и Ночь, Лихоманки («12 лихорадок») и др. Обрядовые куклы – достаточно распространенная категория народной игрушки (Масленица, Параскева-Пятница, Крупеничка, Десятиручка, Покосница, Купавка и др.). Такие куклы достаточно несложные по технологии изготовления, связаны с передачей ребенку нравственных, символических и мифологических знаний. Обрядовые куклы в своем роде уникальны, так как содержат символические знания предыдущих поколений. Они были созданы людьми для обрядовых, культовых и магических целей.

Среди игровых кукол самая популярная – закрутка. Эту куклу можно было увидеть и в поморских краях, и на самом юге России. Удивительна схожесть, переключка кукол у разных народов. В ее основе – плотно закрученный лоскут ткани или берестяная трубочка. Главной особенностью куклы-закрутки является то, что делают ее без иголки. Девочки-подростки делали таких кукол себе, младшим сестренкам и братишкам, одевали их по своему вкусу. Делали это с большим старанием, так как старшие женщины в семье поглядывали, как умело и аккуратно девочка делает одежду для куклы. Красивая кукла, с любовью сделанная своими руками, была гордостью девочки и ее верной подругой.

В ходе практической работы учащиеся познакомились с технологией изготовления народной куклы-оберега Кувадка и изготовили ее.

Фрагмент 2. Тема занятия: «Народные куклы-обереги из ткани. Куклы Лихоманки» (Приложение 3).

На этапе «Актуализация опорных знаний. Знакомство с народными традициями, связанными с изготовлением куклы» учащиеся узнали об особенностях этих кукол.

- Ребята, как вы думаете, почему куклы называются Лихоманки?

- Традиционные тряпичные куклы Лихоманки (Лихорадки, Трясовицы) – куклы особенные, это своего рода приманки. Их роль – привлечь к себе внимание злодейки-болезни, залетевшей в дом. Наши прабабушки верили, что залетит злой дух болезни в дом в поисках жертвы, увидит ярких нарядных колок Лихоманок, подумает, что это человек и вселится в одну из них. Поэтому их делают из очень ярких, бросающихся в глаза тканей.

Подвешивали Лихоманок на красной нитке над печкой.

Середина осени и конец весны, когда начинается большинство простудных заболеваний самое время для изготовления кукол Лихоманок.

В разных регионах нашей страны таких куколок изготавливали в разные дни – с середины осени до конца весны, в нашем регионе – это происходило 15 января.

Каждый год, на Святках (15 января) их заменяли на новые, а старые сжигали. По народному календарю 15 января – день Селиверста. В народе говорили: «В Селиверста день заговаривают лихоманку», «Селиверстов день гонит лихоманок-сестер за 77 верст», поэтому и вывешивали в этот день «12 лихорадок». Чтобы изгнать все хвори из дома, ранним утром 15 января топили печь, произносили специальные заговоры. Затем, одевшись во все чистое, под присмотром самой старшей женщины в семье изготавливали 12 кукол, которые будут оберегать жилище весь год до следующих Святков. Каждая из 12 кукол имеет свое имя: Авея, Желтея, Глухья, Немя, Огня, Глядея, Пухня, Тряся, Ледея, Дремля, Дряхля, Ленея. В названиях их имен были отражены симптомы заболеваний, и в разных местах они были разные. Например, Огня – вызывала жар и высокую температуру, Ледея – вызывала сильный озноб, Пухня – вызывала сильные отеки и т.п.

Оберег состоит из 12 куколок, которые изготовлены из 12 лоскутов ткани разных цветов, что является обязательным условием.

В ходе практической работы учащиеся работали в группах – изготовили кукол Лихоманок.

Фрагмент 3. Тема занятия: «Обрядовые народные куклы. Кукла Домашняя Масленица»

Перед масленичной неделей мы провели занятие по изготовлению куклы «Домашняя Масленица». В ходе теоретической части занятия у учащихся углублялись и расширялись знания о традициях празднования Масленицы на Руси, об особенностях народной обрядовой куклы, о её предназначении; познакомились с особенностями, приёмами, способами изготовления и оформления куклы «Домашняя Масленица».

На Руси «Масленица» отмечалась как радостный праздник. При слове «масленица» в памяти встают картины веселых зимних дней, наполненных гамом и шумом, вкусными запахами блинов, перезвоном колокольчиков, украшавших нарядные тройки. Сияющие на солнце купола церквей, горящие, как жар, медные самовары, гуляния, балаганы и чинные чаепития под праздничным огоньком лампадки у образов.

Масленица – древний славянский праздник, доставшийся нам в наследство от языческой культуры. Это – веселые проводы зимы, озаренные радостным ожиданием близкого тепла, весеннего обновления природы. Даже блины – неперменный атрибут масленицы, имели ритуальное значение: круглые, румяные, горячие, они являли собой символ солнца. Проходили века, менялась жизнь, с принятием на Руси христианства появились новые, церковные праздники, но широкая масленица продолжала жить. Ее встречали и провожали с той же неудержимой удалью, что и в языческие времена.

Кульминацией Масленицы остается и по сей день сжигание чучела Зимы – символа ухода зимы и наступления весны. Предваряют такое обрядовое сожжение песни, игры, пляски, хороводы, сопровождающиеся угощением горячими блинами. В качестве жертвоприношения на праздник изготавливали большую смешную и одновременно страшную куклу, которая олицетворяла собой чучело Масленицы из соломы или тряпок. Такое чучело наряжали обычно в женскую одежду, как древний и вполне священный образ божества. Затем несли чучело через всю деревню; выйдя за село, его топили

в проруби или сжигали или же разрывали на части, а оставшуюся от него солому раскидывали по полю.

Мало кто знает, что на масленичной неделе изготавливали куклу-оберег «Домашняя Масленица». Её, в отличие от обрядовой куклы, не сжигали, а наоборот, хранили в красном углу или при входе в дом, так как она считалась мощным оберегом жилища и домашнего очага. Оберег делался на один год, на следующий праздник Масленицы его сжигали.

У куклы «Домашняя Масленица» ручки тянутся вверх к солнцу. Юбочка куклы скручена специальным способом, как бы по кругу, что символизирует солнцеворот.

В ходе практической работы учащиеся изготовили народную куклу-оберег.

Фрагмент 4. Тема занятия: «Кукла-закрутка в народном костюме Белгородского края» (Приложение 3). Цель занятия – создать условия для формирования у учащихся познавательного интереса к изучению народной культуры родного края. В ходе теоретической части занятия учащиеся познакомились с особенностями изготовления народной куклы-закрутки в костюме Белгородчины.

Вначале занятия школьники узнали, что кукольная одежда точно передавала особенности местных народных костюмов. В народной кукле можно увидеть традиции народа, создающего ее: наряды, вышивки, ткачество, фасоны одежды, орнаменты. Мы рассмотрели с учащимися особенности женского народного костюма Белгородчины (с опорой на презентации об особенностях мужского и женского народных костюмов).

- Традиционный костюм Белгородского края тесно связан с историей его заселения, с характером чересполосного проживания русских и украинцев. Здесь бытовали три комплекса женской одежды, сложившихся в России – сарафанный, поневный и юбочный. Рассмотрим их подробнее.

Рубаха – один из древних предметов одежды, с которым связано немало традиций и ритуалов. Белгородские женщины носили рубахи с

прямыми (прямоугольными) плечевыми вставками – поликами. Украшение рубахи выполняло не только и не столько эстетическую, но прежде всего, оберегающую функцию. Декор в рубахе располагался на самых важных, по представлениям наших предков, участках – вороте, подоле, у запястий, то есть там, где есть отверстия, в которые способна проникнуть отрицательная энергия – «нечистая сила». Кроме того, белгородские женщины украшали специальными символами плечи и предплечья, чтобы из рук никогда не уходила сила, так необходимая для работы на земле. В колорите белгородской вышивки преобладал красный цвет, традиционным было также сочетание черного и красного цветов. В большинстве белгородских сел господствовали геометрический и растительный орнаменты, выполненные крестом или счетной гладью.

Понёва – один из самых древних элементов русского женского костюма. В понёвах конца XIX – начала XX веков в качестве декора помимо вышивки использовались тканые узоры, аппликация из разноцветных тканей, лент и тесьмы. Одними из самых красивых по праву считаются поневы, расшитые гарусом – кручеными шерстяными нитками сочных, контрастных цветов, бытовавшие в селах Алексеевского, Красненского и Красногвардейского районов Белгородской области.

Сарафаны появились гораздо позже понёвы и считались более современным видом одежды. На Белгородчину сарафаны попали вместе с выходцами из московских и других среднерусских земель. На территории области существовали практически все типы сарафанов: туникообразный, прямой и косоклинный. Сарафаны изготавливали из домотканой материи черного цвета. Их редко украшали вышивкой, основными элементами декора были атласные и узорчатые ленты, парча, тесьма.

Женский народный костюм с юбкой встречался на территории белгородского края реже, чем другие комплексы. Факт появления в южнорусском костюме юбочного комплекса исследователи связывают с

переселением в южные края служилого сословия с польско-литовских рубежей и датируют XVII веком.

Русский крестьянский костюм был важным звеном в системе народной художественной культуры. Неразрывно связанный с жизненным укладом крестьянства, он являлся важнейшей составной частью обрядов и праздников.

В ходе практической работы учащимся было предложено изготовить куклу-закрутку в народном костюме Белгородского края. Они сами выбирали, в какой одежде будет их кукла: в сарафане, поневе или юбке.

Целью наших занятий было показать последовательность освоения основных приёмов при изготовлении народных кукол: от изготовления тулова – до изготовления регионального костюма и придания ей образа; а так же пробудить интерес учащихся к народной культуре, её традициям; познакомить с историей народного костюма.

На каждом занятии мы знакомили учащихся с технологией изготовления народных кукол, а затем они изготавливали кукол самостоятельно, т.е. тем самым школьникам обеспечивалась позиция субъекта творческой деятельности.

Рассмотрим, как реализовывалось второе условие гипотезы на примере занятия по теме «Русская тряпичная кукла-закрутка в народном костюме Белгородского края». Сначала учащиеся изготовили куклу-скрутку. Этапы изготовления куклы:

1. Для изготовления туловища куклы берем лоскут *плотной* ткани размером примерно 40х20 см. Подогнув один край ткани внутрь на 3 см, делаем плотную скрутку. Это будет «тулово» нашей куклы. Там, где край ткани подогнут, будет основание. Оно получится толще, для того, чтобы кукла была устойчива.

2. Перевязываем нашу «скрутку» пряжей красного цвета примерно на уровне шеи и пояса.

3. Делаем голову и руки. Берем квадрат белой ткани (бязи) 20х20 см. Накрываем «скрутку» по центру белой тканью и формируем голову. Внутри

нужно положить маленький кусочек ваты, чтобы голова получилась круглой, и завязываем ниткой на уровне шеи. Расправляем ткань, определяем, где будет лицо куклы, и убираем лишние складочки назад, округлив голову.

4. Делаем руки. Противоположные, свободные концы ткани выравниваем, определяем длину рук и лишнюю ткань сворачиваем внутрь рукава, убирая края в середину. С края отмеряем размеры ладошки куклы (примерно 0,7-1 см.) и перетягиваем ткань ниткой. Вот и руки готовы.

5. На уровне рук подкладываем небольшой кусочек ваты – делаем грудь куклы. Оставшиеся уголки ткани подвязываем вокруг туловища ниткой на поясе. В зависимости от натяжения ткани, определяем направление рук. Они могут быть и широко раскинуты, и слегка опущены.

6. Традиционно у такой куклы лицо не рисовали, они были «безликими». Считалось, что, имея выражение лица, кукла приобретала душу и теряла свою таинственность, магичность и обережные свойства.

Основа нашей куклы готова.

7. Волосы и косы можно сделать из шерстяной или хлопчатобумажной пряжи, отмерив нужную длину и количество нитей. Закрепить их на голове можно с помощью ленты или платка.

Теперь самая интересная и творческая работа: мы будем свою куклу «рядить». Здесь можно проявить всю свою фантазию и мастерство.

Затем учащиеся изготовили элементы женского народного костюма для куклы-закрутки (на выбор: сарафанный, понёвный или юбочный комплекс традиционного женского костюма Белгородского края).

Таким образом, формирующий этап экспериментальной работы был направлен на подтверждение гипотезы о том, что формирование интереса младших школьников к национальным традициям в процессе изготовления народной куклы будет эффективным, если учитель знакомит учащихся с русскими народными традициями и организует педагогический процесс с учетом региональных особенностей, ставит младшего школьника в позицию субъекта творческой деятельности по изготовлению народной куклы.

К концу формирующего этапа экспериментальной работы мы заметили, что у учащихся повысился интерес к национальным традициям. Их знания о народных куклах расширились, они стали более активными в освоении традиций народной культуры, приняли участие в подготовке к празднику Масленицы. Учащиеся сами находили интересную информацию об обрядовых и обереговых куклах в интернете, а также в детских периодических изданиях. По окончании занятий в классе была организована выставка народных кукол, изготовленных учащимися.

Таким образом, мы считаем, что экспериментальная работа оказала положительное влияние на формирование интереса младших школьников к национальным традициям в процессе изучения народных кукол.

Выводы по второй главе

Изучение опыта педагогов показало, что разработано достаточно много программ внеурочной деятельности по изучению народных кукол. Практически все придерживаются единого мнения о необходимости возрождения национальных традиций и приобщения подрастающего поколения к тому, что разные народы бережно собирали и хранили долгие столетия.

Экспериментальная работа состояла из двух этапов: констатирующий и формирующий. На констатирующем этапе мы изучили уровень сформированности у младших школьников интереса к национальным традициям, связанным с народными куклами. Анализ проведенного исследования показал, что необходимо организовать целенаправленную работу по формированию интереса младших школьников к национальным традициям. В ходе формирующего этапа экспериментальной работы мы разработали и провели 6 внеурочных занятий по изучению народных кукол. На занятиях проверялись педагогические условия, заявленные в гипотезе исследования.

ЗАКЛЮЧЕНИЕ

Анализ психолого-педагогической и методической литературы показал, что формирование интереса младших школьников к национальным традициям является одной из актуальных проблем современной школы. Народные традиции позволяют человеку сохранить свои национальные корни, свою самобытность и самоуважение. Значение народных традиций в воспитании младших школьников очень велико, поэтому задача приобщения детей к народным традициям на сегодняшний день становится одной из важнейших в образовании школьников.

В ходе проведенного исследования были решены теоретические и практические задачи: рассмотрены особенности формирования интереса младших школьников к национальным традициям, охарактеризована народная кукла как средство формирования у младших школьников интереса к национальным традициям, изучен и проанализирован педагогический опыт по проблеме исследования, проведена экспериментальная работа по формированию у младших школьников интереса к национальным традициям в процессе изучения народных кукол.

В ходе изучения литературы мы выявили, что народные куклы являются важной составной частью народной культуры и имеют большие возможности для формирования у младших школьников интереса к национальным традициям. Народные куклы несут в себе определенные образы, ориентированные на традиционные представления о семье, семейном укладе, женских и мужских ролях, материнстве. В этой традиционности заключается их главное отличие от современных игрушек. Являясь частью культуры всего человечества, кукла сохраняет в своём облике самобытность и характерные черты создающего её народа. В этом главная ценность традиционной народной куклы.

Изучая народные куклы, младшие школьники знакомятся с традициями, обрядами и обычаями своих предков, а также с особенностями народного костюма.

Экспериментальная работа, проведенная в 3 классе, подтвердила гипотезу исследования о том, что формирование у младших школьников интереса к национальным традициям в процессе изучения народных кукол будет эффективным если: обучающиеся знакомятся с русскими народными традициями с учетом региональных особенностей; младший школьник является субъектом творческой деятельности по изготовлению народной куклы.

Таким образом, задачи исследования решены, цель достигнута, гипотеза нашла свое подтверждение. Наше исследование не претендует на окончательное решение проблемы формирования интереса младших школьников к национальным традициям в процессе изучения народных кукол и может быть продолжено в дальнейшем.

БИБЛИОГРАФИЧЕСКИЙ СПИСОК

1. Агаева И.В. Тайны старинного ремесла / И.В. Агаева, М.И. Згинникова, В.И. Станкевич, М.А. Хамитулина. – Белгород: КОНСТАНТА, 2007. – 72 с.
2. Басаргина А.А. Народные праздники в школе: методическое пособие / А.А. Басаргина. – Белгород: КОНСТАНТА, 2002. – 120 с.
3. Берстенева Е.В. Традиционная народная кукла своими руками / Е.В. Берстенева. – Белгород, 2013. – 115с.
4. Ботова С.И. Рукотворная краса земли Белгородской: учеб.-метод. пособие: В 2-х ч. Ч. 1. / С.И. Ботова, Т.И. Приставкина, А.В. Рябчиков. – Белгород, 2000. – 248 с.
5. Букатов В.М. Традиционная крестьянская культура в жизни современных детей: метод. пособие / В.М. Букатов. – М.: РАО, 2005. – 80 с.
6. Василенко О.П. Народная кукла – средство возрождения традиционной культуры / О.П. Василенко // Начальная школа. – 2013. – №2. – С.7-11.
7. Васильцова З.П. Мудрые заповеди народной педагогики / З.П. Васильцова. – М.: Педагогика, 1983. – 144 с.
8. Волков Г.Н. Этнопедагогика / Г.Н. Волков. – М.: Академия, 2007. – 176 с.
9. Григорьев В.М. Народные игры и традиции в России / В.М. Григорьев. – М.: Молодая гвардия, 1994. – 268 с.
10. Гришин Д.М. Народные традиции в воспитании / Д.М. Гришин, Г.П. Панарина. – Калуга, 1992. – 108 с.
11. Дайн Г.Л. Детский народный календарь (приметы, поверья, игры, рукоделие) / Г.Л. Дайн. – М.: Изд-во Культура и традиции, 2001. – 68 с.
12. Дайн М.Б. Русская тряпичная кукла / М.Б. Дайн, Г.Л. Дайн. – М.: Изд-во Культура и традиции, 2007. – 119 с.

13. Додонов Б.И. Эмоция как ценность / Б.И. Додонов. – М.: Омега-Л; МПСИ, 2006. – 262 с.
14. Долгова В. Славянские куклы-обереги своими руками / В. Долгова. – Ростов н/Дону: Феникс, 2016. – 95 с.
15. Дьяченко Н.Н. Профессиональная ориентация и вовлечение молодежи в систему профтехобразования. – М. Высш. школа, 1971. – 231 с.
16. Жиров М.С. Региональная система сохранения и развития традиций народной художественной культуры / М.С. Жиров. – Белгород: Изд-во БелГУ, 2003. – 312 с.
17. Жиров М.С. Традиционный народный костюм Белгородчины: история и современность / М.С. Жиров, О.Я. Жирова, Т.А. Митрягина. – Белгород: ИПЦ «ПОЛИТЕРА», 2005. – 376 с.
18. Зотова И.П. Белгородский народный костюм / И.П. Зотова. – Белгород: Изд-во «Истоки», 2005. – 95 с.
19. Зубачевская Н.А. Эстетический интерес и условия его интенсификации / Н.А. Зубачевская // Вестник Челябинского университета. Сер. 5. Педагогика и психология. – 1996. – №1. – 72-28.
20. Иващенко Е.В. Приобщение младших школьников к национальным ценностям через изучение народной куклы / Е.В. Иващенко // Начальное образование. – 2012. – № 4. – С.21-28.
21. Кастерина Н.Н. Роль народной тряпичной куклы в воспитании и развитии детей/ Н.Н. Кастерина. – URL: <http://www.maam.ru/prezentacija-opryta-raboty-rol-narodnoi-trjapichnoi-kukly-v-vospitani-i-razviti-detei.html> (дата обращения: 12.03.2018).
22. Ключевский В.О. Курс русской истории / В.О. Ключевский. [Электронный ресурс]. – URL: <http://www.kulichki.com/inkwell/text/special/history/kluch/kluchlec.htm> (дата обращения: 18.01.2018).
23. Ковалев А.Г. Психология личности / А.Г. Ковалев. – М.: Просвещение, 1990. – 391 с.

24. Комарова Т.С. Народное искусство в воспитании детей / Т.С. Комарова. – М.: Просвещение, 2000. – 176 с.
25. Котова И.Н. Русские обряды и традиции. Народная кукла / И.Н. Котова, А.С. Котова. – СПб.: «Паритет», 2003. – 240 с.
26. Краткий словарь по философии. – М.: Политиздат, 1979. – 413 с.
27. Крутецкий В.А. Основы педагогической психологии / В.А. Крутецкий. – М.: Просвещение, 1982. – 255 с.
28. Крысько В.Г. Этнопсихологический словарь / В.Г. Крысько. – М.: МПСИ, 1999. – 343 с.
29. Лазарев А.И. Народоведение: О русском народе, его обычаях и художественном творчестве / А.И. Лазарев. – В 3 т. Т.1 – Челябинск: Юж.-Урал. кн. изд-во, 1997. – 252 с.
30. Лазарева Л.Н. Фольклорно-игровые традиции как основа совершенствования современного праздника / Л.Н. Лазарева. – Челябинск, 1987. – 101 с.
31. Лазарева Л.Н. Этнография детства: традиции и современность / Л.Н. Лазарева // Дети и народные традиции: Материалы V Виноградовских чтений. Ч.2. – Челябинск, 1991. – С.190.
32. Морозова Н.Г. Учителю о познавательном интересе / Н.Г. Морозова. – М.: Знание, 1979. – 47 с.
33. Мясищев В.Н. Проблема потребностей в системе психологии / В.Н. Мясищев // Учен. записки ЛГУ. – 1957. – Вып.11. – С.3-23.
34. Некрасова М.А. Народное искусство как часть культуры / М.А. Некрасова. – М.: Изобразительное искусство, 1979. – 344 с.
35. Общая психология / Под ред. А.В. Петровского. – М.: Просвещение, 2002. – 489 с.
36. Ожегов С.И. Толковый словарь русского языка / С.И. Ожегов, Н.Ю. Шведова. – М.: Азбуковик, 1999. – 944 с.
37. Российская педагогическая энциклопедия. В 2 т. Т.1 / Гл.ред. В.В. Давыдов. – М.: Большая рос. энциклопедия, 1998. – 672 с.

- 38.Рубинштейн С.Л. Основы общей психологии / С.Л. Рубинштейн. – СПб.: Питер, 2001. – 720 с.
- 39.Русская народная кукла как средство воспитания [Электронный ресурс]. – URL: http://revolution.allbest.ru/manufacture/00209189_0.html (дата обращения – 12.09.2017)
- 40.Русский народный костюм: Иллюстрированная энциклопедия / Сост. Н. Соснина, И. Шангина. – СПб: «Искусство», 2006. – 400 с.
- 41.Сахитова Р.А. Воспитание и обучение на традициях народной педагогики: учеб. пособие / Р.А. Сахитова. – М.: МПСИ; Воронеж: МОДЭК, 2005. – 144 с.
- 42.Словарь социолингвистических терминов / Отв. редактор: В.Ю. Михальченко. – М.: Российская академия наук. Институт языкознания. Российская академия лингвистических наук, 2006. – 312 с.
- 43.Современный философский словарь. – СПб: Академический проект, 2004. – 864 с.
- 44.Соколова Л.В. Воспитание ребенка в русских традициях / Л.В. Соколова. – М.: Академия, 2002. – 368 с.
- 45.Спиридонова С.В. Методологические аспекты использования традиционных народных праздников в воспитательном процессе начальной школы / С.В. Спиридонова // Вестник МГОУ: Серия «Педагогика». – 2007. – № 1 (41). – С. 69-74.
- 46.Станкевич В.И. Программа «Народные куклы России» // Тайны старинного ремесла / И.В. Агаева, М.И. Згинникова, В.И. Станкевич, М.А. Хамитулина. – Белгород: КОНСТАНТА, 2007. – С.43-53.
- 47.Федеральный государственный стандарт начального общего образования / М-во образования и науки Рос. Федерации. – 6-е изд., перераб.. – М.: Просвещение, 2018. – 53 с.
- 48.Федеральный закон от 29.12.2012 N 273-ФЗ «Об образовании в Российской Федерации» // Консультант плюс [Офиц. сайт]. – URL: www.consultant.ru (дата обращения – 15.10.2017)

49.Фролова О.В. Педагогические условия развития у младших школьников интереса к народным традициям в процессе игровой деятельности: автореф. дис. ... канд. пед. наук / О.В. Фролова. – Челябинск, 2002. – 24 с.

50.Чайка Е.А. Приобщение школьников к национальным традициям во внеурочной деятельности // Е.А. Чайка // Начальная школа. – 2016. – №6. – С.60-61.

51.Чистов К.В. Народные традиции и фольклор / К.В. Чистов. – Л.: Наука, 1986. – 303 с.

52.Шатерникова Н.И. Женский народный костюм как часть регионального компонента / Н.И. Шатерникова, О.А. Кравченко, Л.В. Якубенко. – Белгород: Белгородская обл. типография, 2007. – 96 с.

53.Шмаков С.А. Игры учащихся – феномен культуры / С.А. Шмаков. – М.: Новая школа, 1994. – 240 с.

54.Шпикалова Т.Я. Актуальные проблемы разработки системы воспитания и освоения подрастающим поколением народного искусства и традиционной культуры России / Т.Я. Шпикалова. – Шуя, 1994.

55.Щукина Г.И. Педагогические проблемы формирования познавательных интересов учащихся / Г.И. Щукина. – М.: Педагогика, 1988. – 203 с.

56.Щукина Г.И. Проблема познавательного интереса в педагогике / Г.И. Щукина. – М.: Педагогика, 1971. – 351 с.

57.Щукина Г.И. Роль деятельности в учебном процессе / Г.И. Щукина. – М.: Просвещение, 1986. – 143с.

ПРИЛОЖЕНИЕ 1**Анкета «Что вы знаете о традиционной народной кукле?»**

1. Что такое народная кукла?
2. Знаешь ли ты историю народной куклы?
3. Известно ли тебе их назначение?
4. Из каких материалов изготавливали народных кукол?
5. Знаешь ли ты, в чем различие обрядовой, обереговой и игровой куклы?
6. Каких народных кукол ты знаешь, умеешь делать?
7. Знаешь ли ты, как можно использовать народных кукол в своей жизни?
8. Знаешь ли ты, в каких обрядовых праздниках используются народные куклы?
9. Знаешь ли ты, в каких сказках рассказывается о народных куклах?
10. Знаешь ли ты, в чем региональная специфика народного костюма Белгородчины?

ПРИЛОЖЕНИЕ 2

Результаты констатирующего этапа экспериментальной работы

Таблица 2.1

Уровень сформированности знаний о национальных традициях
у младших школьников

№	Список учащихся	Номер вопроса										Кол-во баллов	Уровень сформированности
		1	2	3	4	5	6	7	8	9	10		
1.	Дарья А.	2	0	1	2	2	1	1	1	1	2	13	средний
2.	Кирилл А.	2	0	0	1	0	0	1	1	0	0	4	низкий
3.	Анастасия Б.	2	1	2	2	2	2	1	2	1	1	16	высокий
4.	Роман Б.	1	0	1	1	0	0	0	1	0	1	5	низкий
5.	Евгений Г.	1	0	0	1	0	0	0	1	0	0	3	низкий
6.	Дарья Г.	1	1	1	2	1	1	1	1	1	2	12	средний
7.	Ксения Д.	2	0	2	2	1	2	1	1	1	1	13	средний
8.	Илья И.	2	0	0	0	1	1	0	1	0	1	6	низкий
9.	Дарья К.	1	1	1	2	1	1	1	2	1	1	12	средний
10.	Михаил К.	2	0	0	0	2	1	2	0	0	0	7	низкий
11.	Анастасия Л.	2	1	2	2	2	2	1	1	1	2	16	высокий
12.	Мария М.	1	1	1	1	1	2	1	1	1	1	11	средний
13.	Никита М.	1	0	0	1	1	1	0	1	0	1	6	низкий
14.	Валерия М.	2	1	2	2	1	1	2	1	1	1	14	средний
15.	Евгения Н.	2	1	1	2	1	1	2	1	1	1	13	средний
16.	Денис Н.	1	0	0	1	1	1	0	0	0	0	4	низкий
17.	Анастасия Н.	1	1	1	2	1	2	1	2	0	1	11	средний
18.	Иван О.	1	0	1	1	0	0	1	0	0	0	4	низкий
19.	Александр О.	1	0	0	1	1	1	0	1	0	1	6	низкий
20.	Мария П.	1	1	1	2	1	2	1	1	0	1	11	средний
21.	Иван П.	1	0	1	1	0	0	1	1	0	0	5	низкий
22.	Ульяна П.	2	1	2	2	2	2	1	1	2	2	17	высокий
23.	Дмитрий С.	1	0	0	1	0	0	0	1	0	0	3	низкий
24.	Данил Т.	1	0	1	1	0	0	0	1	0	1	5	низкий
25.	Евгения Ц.	1	0	0	1	1	1	0	1	0	1	6	низкий

Таблица 2.2

Уровень сформированности положительного эмоционального отношения
младших школьников к национальным традициям

№	Список учащихся	Номер вопроса						Общее кол-во баллов	Уровень сформированности
		1	2	3	4	5	6		
1.	Дарья А.	2	2	2	1	1	2	10	высокий
2.	Кирилл А.	1	0	1	1	0	0	3	низкий
3.	Анастасия Б.	2	0	0	1	1	2	6	средний
4.	Роман Б.	2	1	0	1	0	1	6	средний
5.	Евгений Г.	1	0	0	1	0	1	3	низкий
6.	Дарья Г.	2	2	2	1	1	2	10	высокий
7.	Ксения Д.	2	0	1	1	1	2	7	средний
8.	Илья И.	1	0	0	2	1	2	6	средний
9.	Дарья К.	2	1	1	2	0	2	8	средний
10.	Михаил К.	2	0	0	1	1	2	6	средний
11.	Анастасия Л.	2	2	2	1	1	2	10	высокий
12.	Мария М.	2	1	0	1	1	2	7	средний
13.	Никита М.	1	1	0	1	0	1	4	низкий
14.	Валерия М.	2	0	1	2	1	2	8	средний
15.	Евгения Н.	2	0	1	0	1	2	6	средний
16.	Денис Н.	1	0	0	0	1	1	3	низкий
17.	Анастасия Н.	2	0	0	1	1	2	6	средний
18.	Иван О.	1	0	0	2	1	2	6	средний
19.	Александр О.	1	0	0	0	1	1	3	низкий
20.	Мария П.	2	0	1	2	1	2	8	средний
21.	Иван П.	1	1	0	2	1	1	6	средний
22.	Ульяна П.	2	2	2	2	1	2	11	высокий
23.	Дмитрий С.	1	1	1	1	1	2	7	средний
24.	Данил Т.	1	1	0	1	0	0	3	низкий
25.	Евгения Ц.	1	1	1	1	1	2	7	средний

Таблица 2.3

Уровень сформированности активности младших школьников

№	Список учащихся	Участие в народных праздниках			Посещение кружка	Кол-во баллов	Уровень
		«Осенины»	«День народного единства»	«Рождественские посиделки»			
1.	Дарья А.	2	1	2	2	7	высокий
2.	Кирилл А.	2	1	1	0	4	средний
3.	Анастасия Б.	0	2	1	2	5	средний
4.	Роман Б.	1	0	1	0	2	низкий
5.	Евгений Г.	1	0	1	0	2	низкий
6.	Дарья Г.	2	1	1	2	6	средний
7.	Ксения Д.	2	1	1	2	6	средний
8.	Илья И.	1	1	1	0	3	низкий
9.	Дарья К.	1	2	1	2	6	средний
10.	Михаил К.	1	1	1	0	3	низкий
11.	Анастасия Л.	2	1	2	2	7	высокий
12.	Мария М.	1	1	2	0	4	средний
13.	Никита М.	2	0	1	0	3	низкий
14.	Валерия М.	1	1	2	2	6	средний
15.	Евгения Н.	2	2	2	2	8	высокий
16.	Денис Н.	1	2	2	0	5	средний
17.	Анастасия Н.	1	0	2	2	5	средний
18.	Иван О.	1	1	1	0	3	низкий
19.	Александр О.	1	0	1	0	2	низкий
20.	Мария П.	1	0	0	2	3	низкий
21.	Иван П.	2	1	2	0	5	средний
22.	Ульяна П.	2	2	2	2	8	высокий
23.	Дмитрий С.	1	1	0	0	2	низкий
24.	Данил Т.	2	1	2	0	5	средний
25.	Евгения Ц.	1	1	1	0	3	низкий

ПРИЛОЖЕНИЕ 3

Планы-конспекты внеурочных занятий

Тема: «История народной куклы, её виды. Кукла-оберег Кувадка»

Цель занятия: создать условия для формирования у учащихся познавательного интереса к изучению народных традиций, связанных с изготовлением кукол.

Задачи:

предметные: знакомство с историей появления народной куклы, русскими обрядами и традициями, связанными с изготовлением кукол; обучение приемам изготовления народной куклы Кувадки;

метапредметные: развитие умения формулировать цели деятельности на занятии и учебные задачи; умения высказывать свое предположение, отличать верно выполненное задание от неверного; осуществление самоконтроля; обучение оценке своей деятельности на уроке;

личностные: осмысление ценности русской народной куклы в историческом и культурном наследии России; мотивация к творческому труду.

Оборудование

для учителя: презентация «Виды народных кукол»; компьютер, проектор; методическая таблица по изготовлению народной куклы-оберега Кувадка; народные куклы-обереги;

для учащихся: ткань белая, цветная, ножницы, красные нитки.

ХОД ЗАНЯТИЯ

1. Организационный момент. Самоопределение к деятельности.

— Все дети любят играть. У каждого из вас есть своя любимая игрушка: у девочек – это куклы Барби, Винкс, у мальчиков – машинки и танки. Какими куклами играли наши бабушки и дедушки?

Представьте, что мы живем в России не в XXI в., а в давние времена, когда жили наши прапрапрабабушки. Из чего в то время делали кукол? (Из цветов, соломы, дерева и т.п.)

Объясните значение пословицы «Человек, не знающий своего прошлого, не знает ничего» (учащиеся высказывают свое мнение).

Действительно, без знаний своих корней и традиций своего народа нельзя воспитать полноценного человека, любящего своих родителей, свой дом, свою страну, с уважением относящегося к другим народам.

2. Актуализация знаний и фиксация затруднений в деятельности.

- Рассмотрите современные куклы (Барби, Винкс) и традиционные русские народные куклы. Сравните их. Чем они похожи? Чем отличаются?

В ходе сравнения заполняется таблица:

Характеристика	Современные куклы	Народные куклы
<i>Форма</i>	Похожи друг на друга	Нестандартные
<i>Цвет</i>	Ядовито-яркий	Мягкие природные цвета
<i>Функциональность</i>	Изображают взрослых женщин	Можно изготовить куклу любого возраста
<i>Материалы</i>	Вредные пластмассы	Натуральные ткани, экологически чистые
<i>Надежность</i>	Ломаются, трудно ремонтировать	Легко починить или придать новый образ
<i>Цена</i>	Дорогие	Изготавливаются из бросового материала

- Как вы думаете, чему мы сегодня посвятим занятие? (Русским куклам.)

- Зачем вам нужно научиться изготавливать их? Где вам это может пригодиться? (Русские люди должны знать свои традиции. Куклу можно подарить в качестве сувенира, сделать выставку народных кукол, использовать для развития мелкой моторики руки.)

Учитель показывает куклу Кувадку.

- Сегодня вы познакомитесь со старинной народной куклой-оберегом, которая называется Кувадка, и вы научитесь ее изготавливать.

3. Теоретическая часть занятия

3.1. Знакомство с народными традициями, связанными с изготовлением куклы.

– Кувадка (или Куватка) – это первая кукла-оберег, которую мама делала для своего малыша. Считали, что с ее помощью можно обмануть, сбить с толку злых духов, тем самым защитив малыша. Куклы-обереги издревле пользовались на Руси особым почетом и уважением, в них верили, они помогали своим обладателям. Их мастерили (сматывали, скручивали, сворачивали) неспешно и обстоятельно, с надеждой и, главное, с большой любовью.

В процессе их изготовления не использовали ни ножниц, ни иголок (ведь нельзя ни резать, ни колоть будущего хранителя и защитника). Нити рвали руками, так же поступали и с тканью – лоскутами ношеной одежды или бывшего в использовании постельного белья. Для их изготовления использовали обязательно природную (натуральную), «счастливую» ткань, которую носили в хороший жизненный период, не омраченный ни бедами, ни стрессами. Ткань для куклы Кувадки (равно как и для всех кукол-оберегов) мерили руками – по длине пальца, ладони, руки.

Детали кукол не сшивали, а связывали между собой, приматывали друг к другу. В некоторых случаях нити навивали «по солнышку», т.е. с востока на запад, в других – по особой схеме, избегая повторных витков. При этом формулировали желания, напевали, приговаривали или читали молитвы (только в редких специальных случаях хранили полное безмолвие). Отсюда возникает положительная энергетика, которую мы, глядя на результат,

неосознанно чувствуем даже сегодня, ощущение уюта, спокойствия и тепла. Специалисты называют этот эффект симпатической магией, т.е. способностью вещей воздействовать друг на друга на расстоянии.

Куклу ребенку делала только его мама. Только тогда получался грамотный оберег.

3.2. Планирование работы.

- Составим план работы по изготовлению куклы.

1. Берем разноцветные кусочки ткани и нитки.
2. Скручиваем прямоугольный кусок ткани к середине, складываем пополам.

3. Перевязываем ниткой голову, оставляем длинные концы.

4. Так же скатываем маленький кусочек ткани, перевязываем его с краев. Получаются ручки

5. Вкладываем ручки в туловище, перевязываем концами ниток крест-накрест на груди и на спине куклы, а также на поясе.

4. Практическая работа по изготовлению куклы.

— Делать куклу удобно, работая в парах, помогая друг другу завязывать узелки.

5. Подведение итогов занятия.

Учитель предлагает детям составить синквейн и напоминает план его написания:

название (1 существительное);

2 прилагательных;

3 глагола;

мое отношение (4 слова);

резюме (1 слово).

Учащиеся пробуют сочинить синквейн по теме занятия, например:

Кувадка.

Милая и добрая.

Развеселишь, утетишь, сбережешь.

Ты русской старины далекой —

Память...

6. Выставка и оценка работ.

Учащиеся поочередно выходят к доске, выставляют куклу, оценивают себя по алгоритму:

- какое было задание;
- удалось ли его выполнить;
- верно ли оно выполнено или не совсем верно;
- самостоятельно делали куклу или кто-то помогал.

7. Рефлексия деятельности.

- Продолжите предложения:

«Интересно на уроке было, когда...»

«На уроке мне было хорошо, потому что...»

«Трудно на уроке было, когда...»

- Дома (если захотите) придумайте кукле имя и сказочную историю про нее.

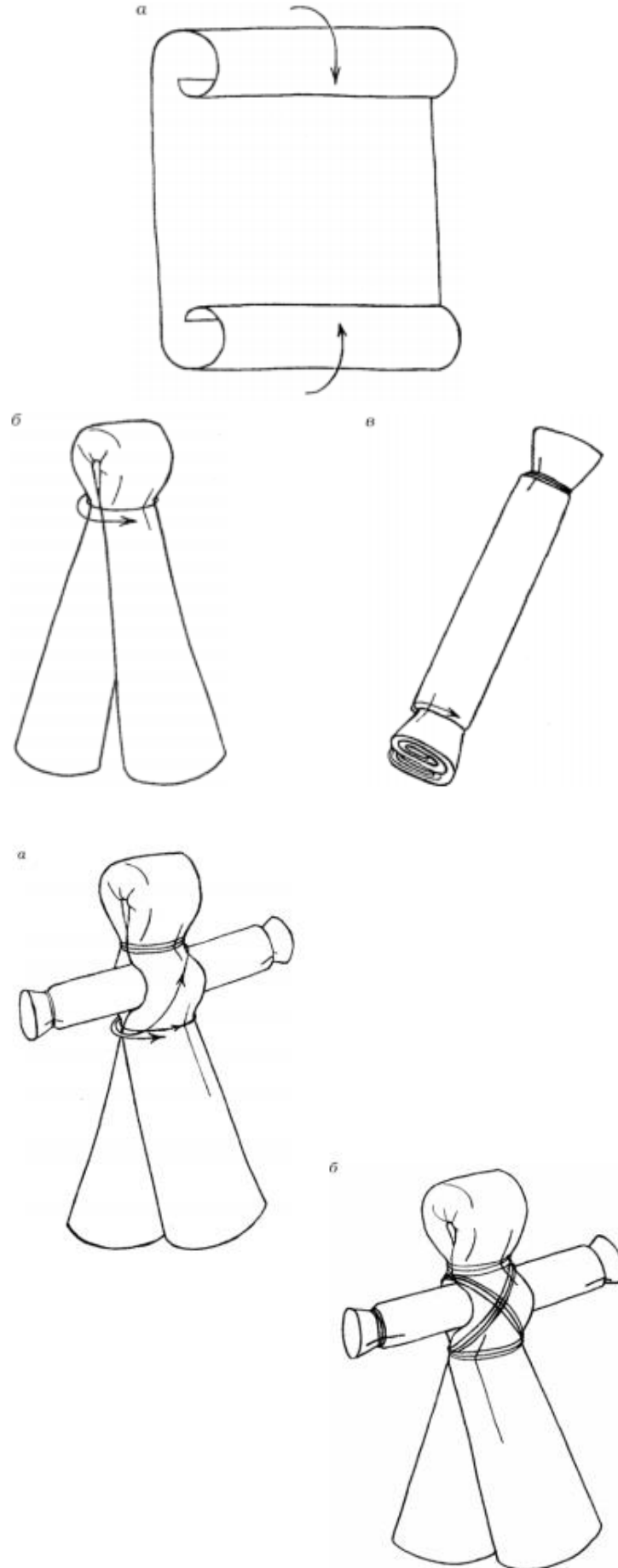
Последовательность изготовления куклы Кувадки

Тема: «Народные куклы-обереги из ткани. Куклы Лихоманки»

Цель занятия: создать условия для формирования у учащихся познавательного интереса к изучению национальных традиций, связанных с народной куклой.

Задачи:

- *предметные:* расширять знания учащихся о народных традициях, связанных с изготовлением народных кукол, особенностях их изготовления; познакомить с приемом изготовления куклы-оберега Лихоманки.
- *метапредметные:* активизировать и расширить словарный запас учащихся; способствовать развитию умения анализировать, сопоставлять, обобщать, делать выводы.
- *личностные:* создать условия для воспитания патриотизма, уважения к народным традициям.

Оборудование

для учителя: презентация «Куклы Лихоманки»; компьютер, проектор; методическая таблица по изготовлению народной куклы Лихоманки; образцы народных кукол-оберегов;

для учащихся: лоскуты белого и яркого цветного ситца или бязи, тесьма, пряжа для вязания красного цвета; ножницы.

ХОД ЗАНЯТИЯ

1. Организационный момент

- Приветствие.
- Психологический настрой.
- Проверка готовности к занятию.

2. Определение темы и цели занятия

3. Теоретическая часть занятия

3.1. Актуализация опорных знаний. Знакомство с народными традициями, связанными с изготовлением куклы.

- Ребята, как вы думаете, почему куклы называются Лихоманки?

Традиционные тряпичные куклы Лихоманки (Лихорадки, Трясовицы) – куклы особенные, это своего рода приманки. Их роль – привлечь к себе внимание злодейки-болезни, залетевшей в дом. Наши прабабушки верили, что залетит злой дух болезни в дом в поисках жертвы, увидит ярких нарядных колоков Лихоманок, подумает, что это человек и вселится в одну из них. Поэтому их делают из очень ярких, бросающихся в глаза тканей.

Подвешивали Лихоманок на красной нитке над печкой.

Середина осени и конец весны, когда начинается большинство простудных заболеваний, самое время для изготовления кукол Лихоманок.

В разных регионах нашей страны таких куколок изготавливали в разные дни – с середины осени до конца весны, в нашем регионе – это происходило 15 января.

Каждый год, на Святках (15 января) их заменяли на новые, а старые сжигали. По народному календарю 15 января – день Селиверста. В народе говорили: «В Селиверста день заговаривают лихоманку», «Селиверстов день гонит лихоманок-сестер за 77 верст», поэтому и вывешивали в этот день «12 лихорадок». Чтобы изгнать все хвори из дома, ранним утром 15 января топили печь, произносили специальные заговоры. Затем, одевшись во все чистое, под присмотром самой старшей женщины в семье изготавливали 12 кукол, которые будут оберегать жилище весь год до следующих Святков. Каждая из 12 кукол имеет свое имя: Авея, Желтея, Глухоя, Немея, Огнея, Глядея, Пухнея, Трясея, Ледея, Дремлея, Дряхлея, Ленея.

- Как вы думаете, почему у кукол такие странные имена? (ответы детей)

Потому, что в названиях их имен были отражены симптомы заболеваний, и в разных местах они были разные. Например, Огнея – вызывала жар и высокую температуру, Ледея (Знобуха) – вызывала сильный озноб, Пухнея – вызывала сильные отеки, Глядея – изводила бессонницей, Глухоя – закладывала уши, Желтея – вызывала болезни печени, окрашивая кожу человека в желтый цвет, Костоломка – вызывала боль в суставах и ломоту во всем теле и т.п.

Оберег состоит из 12 куколок, которые изготовлены из 12 лоскутов ткани разных цветов, что является обязательным условием. Тринадцатая кукла – Кумоха – самая старшая, «наибольшая» из них и самая злая. Именно Кумоха посылает своих сестер в мир людей – «знобить, грешное тело мучить и белые кости крушить». По приказанию Кумохи сестры нападают на расслабившегося человека и не дают ему продыху – ломают, трясут, бросают то в жар, то в холод. Проникают они в избы через печные трубы вечерами, как всякая другая нечисть и лихая сила.

Хочу обратить внимание на то, что при изготовлении куколок нигде нитки не перевязываются крест на крест, т.к. задача другая – болезнь должна вселиться именно в куклу. Но при этом постараемся нарядить свою куколку поярче – она должна понравиться сестре-лихорадке.

4. Практическая работа учащихся по изготовлению народной куклы.

- Кукол Лихоманок вы будете выполнять в группах. Каждый из вас сделает 1 куколку, а затем мы соберем их на красную нитку и у нас получится оберег от болезней.

Этапы изготовления куклы.

1. Изготовление закрутки. Возьмите длинную светлую ткань, сложите ее пополам (чтобы она стала короче) и скрутите плотной трубочкой. Закрутку перевязывают ниткой в двух местах. Первый раз посередине (как пояс) и другой раз в 2/3 от верхней половины (отделяется голова). Получается заготовка куклы.

2. Изготовление юбки. Нам понадобится цветной прямоугольник. Прикладываем его к тельцу немного выше середины внешней стороной ткани к себе, и снова обматываем ниткой и завязываем на 3 узелка.

3. Изготовление фартука. Это маленький цветной прямоугольник. Сначала определите, где у вашей Лихоманки будет лицо: на нем не должно быть «шва». И под лицом снова чуть выше середины прикладываем прямоугольник вертикально. Обматываем точно так же ниткой.

4. Теперь самое сложное: нам надо надеть кукле платочек. Оставшийся квадрат складываем так, чтобы получился треугольник. Середину самой длинной стороны кладем на голову над лицом. Справа и слева от головы делаем «защипы» пальцами и кончики платка закладываем вперед. Обматываем платочек ниткой чуть-чуть ниже лица и завязываем ее на 3 узла сзади.

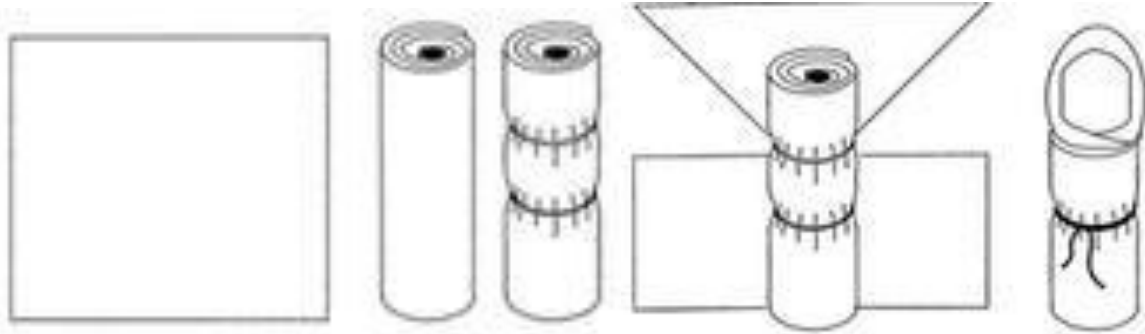

5. Выставка работ.

Учащиеся по группам выходят к доске, выставляют своих куколок, и оценивают свою коллективную работу.



6. Рефлексия деятельности.

- Продолжите предложения:

«Интересно на уроке было, когда...»

«На уроке мне было хорошо, потому что...»

«Трудно на уроке было, когда...»

Тема: «Обрядовые народные куклы. Кукла Домашняя Масленица»

Цель занятия: создать условия для знакомства с искусством изготовления русской народной куклы Домашняя Масленица; развитие интереса детей к народной культуре и традициям через изготовление куклы.

Задачи:

предметные – углублять и расширять знания о народных куклах; дать краткие сведения об истории происхождения тряпичной куклы Домашняя Масленица; познакомить учащихся с ролью тряпичной куклы на Руси; научить изготавливать народную куклу Домашняя Масленица;

метапредметные – развивать познавательный интерес к истории народного творчества, к обычаям русского народа; использовать приобретенные знания и умения в практической деятельности;

личностные – воспитывать любовь и уважение к русской культуре и традициям.

Оборудование

для учителя: презентации «Кукла Домашняя Масленица»; компьютер, проектор; методическая таблица по изготовлению народной куклы Домашняя Масленица; образцы народных тряпичных кукол-оберегов;

для учащихся: лоскуты белого и яркого цветного ситца или бязи, пряжа для вязания красного цвета; ножницы, вата, веточки.

ХОД ЗАНЯТИЯ

1. Организационный момент

- Внимательно посмотрите всё ли у вас готово к уроку. Приведите в порядок рабочее место. Помните, у кого порядок на столе, у того порядок и в голове. Сегодня замечательный день хотя бы потому что другого такого больше не будет, будем ценить каждую минуту. Давайте улыбнёмся друг другу и начнём урок.

2. Определение темы и цели занятия

- Сегодня на занятии нам предстоит изготовить Масленичный сувенир – куклу-оберег на масленицу. Для этого нам понадобится: Веточки деревьев, которых много осталось на земле с осени, лоскутки ткани различного размера, вата или наполнитель для мягких игрушек, нитки различных цветов, тесемочки, кружева, атласные ленты.

3. Теоретическая часть занятия

3.1. Актуализация опорных знаний. Знакомство с народными традициями, связанными с изготовлением куклы.

Масленица – русский календарный праздник проводов зимы, один из самых весёлых, истинно народных, сохранившийся ещё со времён языческой древности.

Масленая неделя, Масленица – просторечное название Сырной седмицы – последней перед Великим постом недели. В ее продолжение не едят мясо, но можно употреблять рыбу и молочные продукты.

На Руси масленица отмечалась как радостный праздник. При слове «масленица» в памяти встают картины веселых зимних дней, наполненных гамом и шумом, вкусными запахами блинов, перезвоном колокольчиков, украшавших нарядные тройки. Сияющие на солнце купола церквей, горящие, как жар, медные самовары, гуляния, балаганы и чинные чаепития под праздничным огоньком лампадки у образов.

Достаточно распространено мнение, что масленица – это праздник скорее языческий, а не православный. Это не совсем так. Эта подготовительная неделя к Великому посту посвящена в христианском смысле одной цели – примирению с ближними, прощению обид, подготовке к покаянному пути к Богу – в этом христианская составляющая масленицы. Масленица – это время, которое нужно посвятить доброму общению с ближними, родными, друзьями, благотворению.

Вся неделя на масленицу именовалась не иначе как «честная, широкая, веселая, боярыня-масленица, госпожа масленица». До сих пор каждый день недели имеет свое название, которое говорит о том, что в этот день нужно делать. В воскресенье перед Масленицей по традиции наносили визиты родственникам, друзьям, соседям, а также приглашали в гости. Так как в масленичную неделю нельзя было есть мясо, последнее воскресенье перед Масленицей, называли «мясное воскресенье», в которое тесть ездил звать зятя «доедать мясо».

Понедельник – «встреча» праздника. В этот день устраивали и раскатывали ледяные горки. Дети делали утром соломенное чучело Масленицы, наряжали его и все вместе возили по улицам. Устраивались качели, столы со сладостями.

Вторник – «заигрыш». В этот день начинаются веселые игры. С утра девицы и молодцы катались на ледяных горах, ели блины. Парни искали невест, а девушки женихов (причем свадьбы игрались только после Пасхи).

Среда – «лакомка». На первом месте в ряду угощений, конечно же, блины.

Четверг – «разгуляй». В этот день чтобы помочь солнцу прогнать зиму, люди устраивают по традиции катание на лошадях "по солнышку" - то есть по часовой стрелке вокруг деревни. Главное для мужской половины в четверг - оборона или взятие снежного городка.

Пятница – «тещины вечера», когда зять едет «к теще на блины».

Суббота – «золовкины посиделки». В этот день ходят в гости ко всем родственникам, и угощаются блинами.

Воскресенье - это заключительный «прощеный день», когда просят прощения у родных и знакомых за обиды и после этого, как правило, весело поют и пляшут, тем самым провожая широкую Масленицу.

Всем известно, что на масленичной неделе изготавливали большую обрядовую куклу Масленицу, которую в конце масленичных гуляний сжигали. Эта кукла символизировала зиму, с которой народ прощался, прогонял, открывая двери весне. Однако существовала и ещё одна кукла, которую также изготавливали в эти дни, и называлась она «Масленица

Домашняя». Её ещё называют дочкой Масленицы или её младшей сестрой. «Домашняя Масленица» символизирует крепкое здоровье и достаток в семье. Кукла «Масленица» - считается мощнейшим оберегом дома, семьи и тепла. Она хранилась весь год в «красном углу», а во время масленичной недели выставлялась на окно.

В дни масленичной недели её выставляли в окнах или в дворах. Такую куклу также делали в подарок на свадьбу молодым. На руки кукле вешали тесёмки, завязывая которые люди загадывали желания.

В течение года кукла «Домашняя Масленица» должна охранять покой в вашем доме. Если в семье случится неприятность, ссора или обида, можно пожаловаться кукле и завязать на ней яркую цветную ленточку. Через год оберег сжигают вместе с большим чучелом. Считается, что когда сгорят все завязанные ленточки, вместе с ними уйдут и все несчастья.

У куклы «Домашняя Масленица» ручки тянутся вверх к солнцу. Юбочка куклы скручена специальным способом, как бы по кругу, что символизирует солнцеворот.

4. Практическая работа учащихся по изготовлению народной куклы.

- У Вас на столах приготовлены заготовки для куклы «Домашняя Масленица» (ткань цветная, ткань белая, вата, нитки красные, кружева, атласная лента, берёзовая палочка).

- Напоминаю про осторожное обращение с режущими предметами, способы передачи и работы с ножницами.

Для изготовления куклы нам понадобится:

- лоскут белой бязи 15х15 см для головы,
- 2 лоскута 10х6 см для рук,
- 2 цветных лоскута 10х10 см для юбки,
- лоскут для косынки (лучше из красной ткани),
- ленточка 20 см для пояса,
- немного ваты для головы

Этапы изготовления куклы Домашняя Масленица

1. В белый лоскут помещаем кусочек ваты или синтепона. Оформляем голову. Так как руки из этого лоскута делать не надо, то лицо легко оформляем без складок, убирая ткань на затылок.

2. Делаем скрутку для рук с уголка.

3. Скрутку для рук привязываем в районе шеи. Привязав обе руки, нитки не отрываем либо оставляем длинные концы для закрепления юбки.

4. Лоскуты для юбки складываем по диагонали. Нижний лоскут кладется горизонтально прямым углом вниз, верхний лоскут вертикально, прямым углом по левую руку куклы.

5. Загибаем нижний лоскут к центру. Верхний лоскут загибаем от левой руки к правой (на кукле). Нижний лоскут со спины от левой руки загибаем к центру. Верхний лоскут загибаем за спину.

6. Надеваем косынку. Домашняя Масленица готова, встречаем весну, пробуждаемся и обновляемся вместе с природой!



5. Выставка и оценка работ.

- Все закончили работу. Давайте посмотрим на нашу Масленицу, какая же она у нас получилась? Каким бы прилагательным вы её охарактеризовали?

Учащиеся выходят к доске, выставляют своих куколок, оценивают свою работу.

Вместе с учащимися решаем у кого образ куклы – Домашней Масленицы больше всего удался. Кто лучше других сумел передать настроение народного гуляния в нашем обереге.

6. Подведение итога занятия

- Давайте подведём итоги.

О каком православном празднике русского народа мы сегодня говорили?

- Какой обряд сопровождает этот праздник?

- Что нового вы узнали о традициях этого праздника? Что вам было интересно?

Надеюсь, этот праздник вы встретите и проведёте, соблюдая традиции, с которыми познакомились на нашем занятии.

Теперь вы сами можете дома сделать такие куклы и подарить друзьям, родственникам.

Тема: «Кукла-закрутка из ткани в народном костюме Белгородского края»

Цель занятия: создать условия для формирования у учащихся познавательного интереса к изучению народных традиций родного края.

Задачи:

- *предметные* – расширять знания учащихся о народных куклах, особенностях их изготовления; познакомить их с особенностями народного женского костюма Белгородского края, его вариантами;

познакомить с приемом изготовления куклы-закрутки из ткани в народном костюме Белгородского края.

- *метапредметные*: активизировать и расширить словарный запас учащихся; способствовать развитию умения анализировать, сопоставлять, обобщать, делать выводы.
- *личностные*: создать условия для воспитания патриотизма, любви к родному краю – Белгородчине.

Оборудование

для учителя: презентации «Виды народных кукол», «Женский народный костюм Белгородского края»; компьютер, проектор; методическая таблица по изготовлению народной куклы-закрутки из ткани; образцы кукол-закруток в народных костюмах Белгородского края;

для учащихся: лоскут белой бязи 20х20 см, лоскут плотной ткани 20х40 см, цветной бязи или ситца 20х20 см, черного ситца (для сарафана); нитки мулине разных цветов; атласные ленточки шириной 5 мм. зеленого, красного, желтого, синего цветов; тесьма с вышивкой; бисер; пайетки; пряжа для вязания красного цвета; шерстяная или хлопчатобумажная пряжа для волос (коричневого или бежевого цвета), швейные нитки черного цвета, швейные иглы, наперсток; ножницы, линейка, карандаш.

ХОД ЗАНЯТИЯ

1. Организационный момент

1. Приветствие.
2. Психологический настрой.
3. Проверка готовности к занятию.

2. Определение темы и цели занятия

- Ребята, все вы любите играть. Назовите свои любимые игрушки.
 - Как вы думаете, какими игрушками играли наши прапрабабушки и прапрадедушки? Из чего в то время делали кукол? (из соломы, глины, дерева, ткани и т.д.)

- Предположите, какую куклу мы будем делать на занятии?

(Ответы детей)

Учитель обобщает ответы детей:

- На сегодняшнем занятии мы будем учиться изготавливать народную куклу из ткани. Но куклу не простую, а особенную. А в чем ее особенность вы узнаете немножко позже.

- Определим, какие цели поставим перед собой?

(Ответы детей)

3. Теоретическая часть занятия

3.1. Актуализация опорных знаний

- Ребята, вспомните, что вы знаете о народных куклах?

(Ответы детей)

- Какие виды народных кукол вы знаете?

Учитель обобщает ответы детей с опорой на презентацию «Виды народных кукол»:

Традиционно тряпичные куклы делятся на три группы: игровые, обрядовые и обереги. К куклам-оберегам относятся: Акань, Любава, Куватка, Берегиня, День и Ночь, «12 лихорадок» и др. Обрядовые куклы – достаточно распространенная категория народной игрушки (Масленица, Параскева-Пятница, Рябинка, Десятиручка, Покосница, Купавка и др.). Такие куклы достаточно несложные по технологии изготовления, связаны с передачей ребенку нравственных, символических и мифологических знаний. Обрядовые куклы в своем роде уникальны, так как содержат символические знания предыдущих поколений. Они были созданы людьми для обрядовых, культовых и магических целей.

Среди игровых кукол самая популярная – закрутка. Эту куклу можно было увидеть и в поморских краях, и на самом юге России. Удивительна схожесть, перекичка кукол у разных народов. В ее основе – плотно закрученный лоскут ткани или берестяная трубочка. Главной особенностью *куклы-закрутки* является то, что делают ее без иголки. Девочки-подростки делали таких кукол себе, младшим сестренкам и братишкам, одевали их по своему вкусу. Делали это с большим старанием, так как старшие женщины в семье поглядывали, как умело и аккуратно девочка делает одежду для куклы. Красивая кукла, с любовью сделанная своими руками, была гордостью девочки и ее верной подругой.

3.2. Знакомство с народным костюмом Белгородского края

Часто кукольная одежда точно передавала особенности местных костюмов. В народной кукле можно увидеть традиции народа, создающего ее: наряды, вышивки, ткачество, фасоны одежды.

Давайте рассмотрим особенности женского народного костюма Белгородчины.

Традиционный костюм Белгородского края тесно связан с историей его заселения, с характером чересполосного проживания русских и украинцев. Здесь бытовали три комплекса женской одежды, сложившихся в России – сарафанный, поневный и юбочный. Рассмотрим их подробнее.

Рассказ учителя с опорой на презентацию «Народный костюм Белгородского края»

Рубаха – один из древних предметов одежды, с которым связано немало традиций и ритуалов. Белгородские женщины носили рубахи с прямыми (прямоугольными) плечевыми вставками — поликами.

Украшение рубахи выполняло не только и не столько эстетическую, но прежде всего, оберегающую функцию. Декор в рубахе располагался на самых важных, по представлениям наших предков, участках – вороте, подоле, у запястий, то есть там, где есть отверстия, в которые способна проникнуть отрицательная энергия – «нечистая сила». Кроме того, белгородские женщины украшали специальными символами плечи и предплечья, чтобы из рук никогда не уходила сила, так необходимая для работы на земле.

В колорите белгородской вышивки преобладал красный цвет, традиционным было также сочетание черного и красного цветов. В большинстве белгородских сел господствовали геометрический и растительный орнаменты, выполненные крестом или счетной гладью.

Понёва — один из самых древних элементов русского женского костюма. В понёвах конца XIX — начала XX веков в качестве декора помимо вышивки использовались тканые узоры, аппликация из разноцветных тканей, лент и тесьмы. Одними из самых красивых по праву считаются поневы, расшитые гарусом — кручеными шерстяными нитками сочных, контрастных цветов, бытовавшие в селах Алексеевского, Красненского и Красногвардейского районов Белгородской области.

Сарафаны появились гораздо позже понёвы и считались более современным видом одежды. На Белгородчину сарафаны попали вместе с выходцами из московских и других среднерусских земель. На территории области существовали практически все типы сарафанов: туникообразный, прямой и косоклинный. Сарафаны изготавливали из «волосени» — домотканой материи черного цвета. Их редко украшали вышивкой, основными элементами декора были атласные и узорчатые ленты, парча, тесьма.

Женский народный костюм с юбкой встречался на территории белгородского края реже, чем другие комплексы. Факт появления в южнорусском костюме юбочного комплекса исследователи связывают с переселением в южные края служилого сословия с польско-литовских рубежей и датируют XVII веком.

Пояс. И понёвы, и сарафаны подпоясывались длинным поясом, который наряду с выполнением сакральной функции оживлял красочность костюма. На Белгородчине его называли *подпояском*. Самый распространенный вид пояса — длинный полосатый кушак. Его изготавливали различными способами: на стане, на дощечках, на пальцах, на вилочке, на спицах. Практически во всех уголках Белгородчины, исключая лишь Приосколье, носили однотонные пояса фабричного изготовления с цветными полосками по кромке. Их старались украсить вышивкой, кружевом, лентами, блестками.

Головные уборы. Женское население Белгородского края носило разнообразные головные уборы. Самые простые виды головных уборов — девичьи повязки, венцы и налобники. Белгородские женщины носили многосоставные кокошники и сороки. Как правило, с сарафаном или юбкой надевали кокошник, а с понёвой — сороку. Уже во второй половине XIX века самым распространенным видом головного убора в селах Белгородчины был платок.

Украшения. На всей территории края женщины носили бусы из стекла и поделочных камней, кресты, иконки, ладанки, мониста и бисерные ожерелья в виде сеток. В селах Воронежско-Белгородского региона носили «грибатки» — круги и полукружья на тесьме, расшитые золотыми нитями и бисером.

Русский крестьянский костюм был важным звеном в системе народной художественной культуры. Неразрывно связанный с жизненным укладом крестьянства, он являлся важнейшей составной частью обрядов и праздников.

4. Практическая работа учащихся по изготовлению народной куклы-закрутки из ткани.

- На сегодняшнем занятии мы продолжим работу по изготовлению народных кукол. Нас ждет интересная работа – изготовление куклы-закрутки в народном костюме Белгородского края.

- Что нам потребуется для работы?

(Ответы детей).

На доске вы видите этапы изготовления народной куклы-закрутки. Приступаем к работе.

4.1. Изготовление куклы

Шаг 1. Для изготовления туловища куклы берем лоскут плотной ткани размером примерно 40х20 см. Подогнув один край ткани внутрь на 3 см, делаем плотную скрутку. Это будет «тулово» нашей куклы. Там, где край ткани подогнут, будет основание. Оно получится толще, для того, чтобы кукла была устойчива.

Шаг 2. Перевязываем нашу «скрутку» пряжей красного цвета примерно на уровне шеи и пояса.

Шаг 3. Делаем голову и руки. Берем квадрат белой ткани (бязи) 20х20 см. Накрываем «скрутку» по центру белой тканью и формируем голову. Внутри нужно положить маленький кусочек ваты, чтобы голова получилась круглой, и завязываем ниткой на уровне шеи.

Расправляем ткань, определяем, где будет лицо куклы, и убираем лишние складочки назад, округлив голову.

Шаг 4. Делаем руки. Противоположные, свободные концы ткани выравниваем, определяем длину рук и лишнюю ткань сворачиваем внутрь рукава, убирая края в середину. С края отмеряем размеры ладошки куклы (примерно 0,7-1 см.) и перетягиваем ткань ниткой. Вот и руки готовы.

Шаг 5. На уровне рук подкладываем небольшой кусочек ваты – делаем грудь куклы. Оставшиеся уголки ткани подвязываем вокруг туловища ниткой на поясе. В зависимости от натяжения ткани, определяем направление рук. Они могут быть и широко раскинуты, и слегка опущены.

Шаг 6. Традиционно у такой куклы лицо не рисовали, они были «безликими». Считалось, что, имея выражение лица, кукла приобретала душу и теряла свою таинственность, магичность и обережные свойства.

Основа нашей куклы готова.

Шаг 7. Волосы и косы можно сделать из шерстяной или хлопчатобумажной пряжи, отмерив нужную длину и количество нитей. Закрепить их на голове можно с помощью ленты или платка.

Теперь самая интересная и творческая работа: мы будем свою куклу «рядить». Здесь можно проявить всю свою фантазию и мастерство.

4.2. Изготовление элементов женского народного костюма для куклы–закрутки (сарафанный комплекс традиционного женского костюма Белгородского края).

- Мы с вами оденем наших кукол в сарафанный комплекс женского народного костюма Белгородского края.

4.2.1. Украшение рубахи.

- Сначала украсим рукава рубах кукол. Для этого нужно пришить вышитую тесьму на оплечье рубахи (кусочки тесьмы примерно по 4 см).

4.2.2. Изготовление сарафана

Для сарафана нам потребуется лоскут черной ткани, разноцветные атласные ленты и вышитая тесьма.

1) Измерим длину сарафана от груди до низа куклы (примерно 15 см.).

2) На ткани мелом рисуем выкройку сарафана (в виде трапеции, основания которой – 8 и 13 см, высота - 15).

3) Раскроем детали сарафана с учетом припусков на швы примерно 0,5 см.

4) Сшиваем один боковой срез сарафана швом «назад иголку».

5) Украшаем верх и низ сарафана атласными лентами разных цветов, вышитой тесьмой.

6) Сшиваем второй боковой срез сарафана.

7) Пришиваем лямки из атласной ленты или вышитой тесьмы спереди сарафана (расстояние между лялками – примерно 2 см).

8) Одеваем сарафан на куклу.

9) Пришиваем лямки на спинке сарафана (расстояние между лялками – примерно 0,5 см).

4.2.3. Изготовление пояса.

– Для пояса потребуется атласная лента шириной 1 – 1,5 см или полосатая тесьма цвета. Отмеряем длину пояса (примерно 30-35 см), делаем бахрому по краям. Завязываем пояс на куклу.

4.2.4. Изготовление бус из бисера.

Нанизываем бисер на нитку (или леску) нужной длины, завязываем концы. Одеваем бусы на куклу. (Можно сделать 2-3 нитки бисера).

4.2.5. Изготовление головного убора – платка.

Берем лоскут яркой цветной ткани 20x20 см, складываем косыночкой и завязываем кукле.

Вот и готова наша кукла! Она обязательно украсит любимый уголок вашей комнаты, и всегда будет радовать свою хозяйку. Ведь она сделана с любовью.

5. Подведение итогов занятия

- Что нового для себя вы узнали на занятии?

- Какие комплексы женского народного костюма бытовали на территории Белгородчины?

- Что особенно интересного было на занятии?

6. Выставка работ.

Показ лучших работ, краткий анализ (какие из поставленных задач выполнены, какие нет и почему).

Уборка рабочего места.

7. Рефлексия

Продолжите предложения:

«На занятии было интересно, когда...»

«На занятии было трудно, когда...»

«На занятии я понял(а), что...»

Тема «Народная кукла из ткани Веснянка»

Цель занятия: прививать детям интерес к национальным традициям, русской культуре посредством создания народной куклы «Веснянка»

Задачи:

предметные: познакомить детей с обрядовой куклой и традициями, которые связаны с ней; научить применять полученные знания и умения в своей практической деятельности;

метапредметные: развивать познавательный интерес детей к народному искусству, его истории; активизировать творческий потенциал обучающихся, развивать творческие способности детей, их воображение и пространственные представления;

личностные: приобщить к национальной культуре как системе общечеловеческих ценностей; прививать любовь к художественному творчеству, воспитывать чувство красоты, усидчивость, терпение, аккуратность, трудовую культуру; прививать уважение к русским традициям и обычаям, приобщить к национальной культуре как системе общечеловеческих ценностей.

Оборудование:

для учителя: презентация «Народная кукла Веснянка», мультимедийное оборудование, образец изделия, технологические карты.

для учащихся: ткань хлопчатобумажная белая и яркая цветная, нитки мулине или ирис красного цвета, нитки яркие шерстяные (для волос куклы), вата, ножницы.

ХОД ЗАНЯТИЯ

1. Организационный момент:

-Здравствуйте ребята! Я очень рада нашей встрече и надеюсь, что у вас прекрасное настроение. Я рада приветствовать вас на занятии. За окном такой чудесный день, что хочется подарить всем улыбку, а давайте возьмемся за руки, все вместе улыбнемся и подарим друг другу свои улыбки.

Спасибо за прекрасные улыбки. *Мотивационный настрой: тренинг «Подари улыбку»:*

2. Определение темы занятия

Педагог демонстрирует детям куклу «Веснянку».

- Ребята, посмотрите на эту куколку. Нравится? Сегодня вы сами научитесь делать такую куколку. Она называется Веснянка.

3. Теоретическая часть занятия.

3.1. Актуализация опорных знаний. Беседа об особенностях куклы Веснянка

- Как вы думаете, почему куколка так называется? (ответы детей)

Название куклы происходит от слова весна. Веснянка – символ красоты и молодости – это веселая, задорная кукла. Когда приходила весна, девушки делали такую куклу и радовались вместе с ней теплему солнышку, пению птиц. Ростом куколка – с ладошку, а сколько в ней силы, радости. Традиционно она очень яркая, с волосами необычного цвета, ведь изображала она не человека, а Дух пробуждающейся природы. Таких кукол девушки дарили друг другу. Веснянка является оберегом молодости и красоты.

Веснянки начинали делать с 14 марта. С этим днем связывались особые приметы. Считалось, что Веснянка хранит ключи от весенних вод, и если захочет, то пустит воду, а нет – так и задержит, либо морозы напустит. Начало весенних ветров тоже ассоциировалось с 14-м марта, поэтому Веснянку прозвали еще и Свистуньей.

Народная тряпичная кукла Веснянка, как и большинство традиционных кукол, имеет много разных обликов, изменялась не только от губернии к губернии, но и от деревни к деревне.

Кукла Веснянка – это русская народная тряпичная кукла закрутка. Если западные и южные славяне – болгары, украинцы, молдаване – делали весенние куколочки – Мартинички к 1 марта, то куклы Веснянки – именно русская традиция. В некоторых областях жизнь этой куклы – один день. Как только Веснянка испачкается, истреплется, то ее сжигали. А, иногда Веснянки не сжигали, а развешивали кукол на деревьях. У Веснянок делали специальную петельку, чтобы дети могли одеть ее на пальчик. Как и другие русские куклы-скрутки Веснянки делали из мелких обрезков, лоскутков. Но для Веснянки брали лоскуты особенно ярких весенних расцветок.

Веснянка с косой родом с Урала. А самая большая ее особенность – очень яркая коса. Может быть, это уральские самоцветы бросили на нее такой отблеск. А, может, вдохновила на многоцветье уральских девушек сама Хозяйка медной горы – вечно живущая и нестареющая хранительница земных недр. Ведь и кукла Веснянка делалась для того, чтоб дольше сохранить молодую силу, красоту, здоровье.

Сделать такую игрушку очень просто. Главное – иметь желание и немного времени.

3.2. Подготовка к работе. Повторение правил ТБ.

– Сейчас внимательно рассмотрите образец куклы и скажите, какие материалы и инструменты нам понадобятся? (Ответы детей: Ткань, нитки, вата, ножницы).

Итак, для изготовления этой куклы вам понадобятся:

- Лоскут белой ткани 12x18см – для основы куклы

- Вата (синтепон) – для набивки головы
- Прямоугольник пестрой ткани 12x7 см – для ручек
- Прямоугольник яркой цветной ткани 10x18 см – для платья
- Небольшой лоскутик для фартука
- Нитки шерстяные яркого цвета – для волос
- Нитки для перевязывания красного цвета – ирис или мулине
- Атласная тонкая ленточка

Но самое главное – это ХОРОШЕЕ НАСТРОЕНИЕ в процессе творчества!

- Каждую деталь куклы мы будем формировать при помощи ниток.

- Давайте вспомним, как надо обращаться с колющими и режущими инструментами, которые сегодня нам пригодятся для работы (техника безопасности по обращению с ножницами)

- Куклу будем делать поэтапно. Помогайте друг другу, спрашивайте, если что – то не поняли.

4. Практическая работа. Поэтапное изготовление куклы.

• Голова.

Берём прямоугольный лоскут белой ткани, приготовленный для тела, по центру немного ниже середины вкладываем в лоскут кусочек синтепона, края ткани загибаем внутрь заворачивая кусочек синтепона, затем верхний конец ткани опускаем вниз, соединяем оба конца вместе и перематываем ниткой, образуя шею.

• Ручки.

Чтобы сделать ручки, возьмем цветную ткань (прямоугольник), края по длинной стороне подгибаем внутрь, соединяем. С краев полосу перевязываем ниточкой, получается «конфетка» - это ручки.

К уже приготовленной головке нашей куколки приставляем ручки сзади, приматываем крестом с помощью ниток.

• Платьице.

Теперь делаем Веснянке платьице. Прямоугольный лоскут цветной ткани складываем по длине пополам и еще раз пополам. На последнем сгибе делаем неглубокие надрезы – проймы рукава для ручек куколке. Надеваем платьице, вставляя руки в подрезы, запах платья находится сзади. Немного собираем складочки и приматываем ниточкой под ручками.

• Оформление куколки.

Подготовленные нити для волос (яркого цвета) посередине привязываем к голове оставленными на макушке нитками. Часть нитей обрезаем для челки, а другую часть нитей уводим наверх, часть опускаем вниз, расправляем и крепко привязываем к шее куколки. С шеи нити также поднимаем наверх, заплетаем косу, украшаем лентами, повязываем поясочек – веснянка готова!

5. Выставка работ. Самоанализ:

– Ребята, давайте поставим наших красавиц в хоровод и посмотрим, что же у нас сегодня с вами получилось.

Вот все куколки подружки.

Не похожи друг на дружку.
В сарафанах распрекрасных
Эти куклы наши!



6. Подведение итога занятия

Давайте сейчас повторим:

- Что вы узнали сегодня нового на занятии? *(Ответы детей)*
- Какую обереговую куклу вы изготовили? *(Веснянку)*
- Испытывали ли вы трудности при ее изготовлении?
- Чему научились? *(Ответы детей)*
- Где вам это может пригодиться?

(Дети делятся впечатлениями.)

Спасибо, наше занятие окончено.

Если человек хочет верить и видеть силу, как кажется на первый взгляд, в простенькой куколке, то эта кукла и станет для него магической.