

ФЕДЕРАЛЬНОЕ ГОСУДАРСТВЕННОЕ АВТОНОМНОЕ ОБРАЗОВАТЕЛЬНОЕ УЧРЕЖДЕНИЕ ВЫСШЕГО ОБРАЗОВАНИЯ
**«БЕЛГОРОДСКИЙ ГОСУДАРСТВЕННЫЙ НАЦИОНАЛЬНЫЙ
ИССЛЕДОВАТЕЛЬСКИЙ УНИВЕРСИТЕТ»**
(Н И У « Б е л Г У »)

Институт межкультурной коммуникации и международных отношений

Кафедра английской филологии и межкультурной коммуникации

Разработка баз данных для создания виртуальных словарей

Выпускная квалификационная работа
обучающейся по направлению подготовки
45.03.04 Интеллектуальные системы в гуманитарной сфере
очной формы обучения,
группы 04001320
Чернышовой Алёны Игоревны

Научный руководитель
профессор, доктор
филологических наук
Куприева И.А.

ОГЛАВЛЕНИЕ

ВВЕДЕНИЕ	3
Глава 1. Изучение основ лексикографии и теории баз данных.....	6
1.1 Лексикография, микро- и макроструктура словаря, словарные классификации	6
1.2 Процесс создания словаря.....	11
1.3 Компьютерная лексикография, электронные словари.....	12
1.4 Основные типы модели данных	14
1.5 Основы и этапы проектирования реляционных баз данных	16
1.6 Семантическое моделирование структуры базы данных	19
1.7 Нормализация данных	23
1.8 Основы работы с СУБД Microsoft Access	28
Выводы к Главе 1	30
Глава 2. Разработка и создание базы данных.....	31
2.1 Сбор фактического материала, лексикографический, контекстуальный и концептуальный анализ семантики каждой единицы.....	31
2.2 Определение критериев отбора исследовательского тезауруса.....	38
2.3 Создание ER-модели разрабатываемой базы данных	40
2.3.1 Описание сущностей и атрибутов.....	40
2.3.2 Создание ER-модели с помощью Microsoft Visio 2010	45
2.3.3 Проверка качества ER-модели.....	46
2.4 Создание таблиц базы данных.....	49
2.5 Создание форм для просмотра данных.....	52
Выводы к Главе 2	57
ЗАКЛЮЧЕНИЕ	58
СПИСОК ИСПОЛЬЗУЕМЫХ ИСТОЧНИКОВ	59
ПРИЛОЖЕНИЕ	64

ВВЕДЕНИЕ

В лингвистических исследованиях все чаще возникает вопрос о языковой категоризации экстралингвистической ситуации познания. В таком случае, преимущественно, изучается семантический аспект лексики. Важную роль также играет описание когнитивного опыта в формировании человеческих знаний о мире. С учетом различности лексем, номинирующих познание в современном языке, лингвисты ставят вопрос о связи занимаемого лексемой места в классификации и общего смысла предложения. Попытки объединить такие лексемы по общим признакам не приводят к положительным результатам. В таком случае без внимания остаются лексические единицы, в семантике которых заложено указание на неосознанное познание, проявляются особые свойства и качества его объекта, а также целенаправленная психическая деятельность одновременно.

В настоящем исследовании осуществляется попытка разрешить данное противоречие посредством изучения семантической и синтаксической составляющих системного и функционального уровня вербализации ментальных структур.

Таким образом, актуальность данной работы обусловлена выбором крупного объекта исследования, а также системностью подхода к его изучению.

Настоящее исследование позволит получить инновационные сведения о семантике и особенностях функционирования в предложении лексем, номинирующих процесс познания в русском и английском языках, которые и будут являться объектом данной работы.

Предметом настоящего исследования станут механизмы вербализации ментальных структур лексическими и синтаксическими средствами.

Данная работа включает традиционные и современные когнитивные методы исследования: метод системного анализа, метод

лексикографического анализа, метод контекстуального анализа, метод концептуального анализа, сплошную выборку фактического материала.

Основной целью настоящего исследования является выявление и описание механизмов вербализации ментальных структур лексическими и синтаксическими средствами в русском и английском языках с последующим закреплением полученных сведений в базе данных. Использование баз данных позволяет хранить информацию в удобной форме и обрабатывать ее, что становится возможным благодаря наличию специальных инструментов. Таким образом, в результате будет получена база данных для создания виртуального словаря.

Учитывая все вышеперечисленное, для достижения поставленной цели необходимо решить следующие задачи:

- изучить теоретический материал по теме «Лексикография» и «Базы данных»;
- осуществить сбор фактического материала;
- выполнить лексикографический, контекстуальный и концептуальный анализ семантики каждой единицы;
- определить критерии отбора исследовательского тезауруса;
- создать модель будущей базы данных и проверить ее качество;
- поместить полученные результаты исследования в базу данных.

Решение вышеперечисленных задач позволит реализовать основную цель проекта, которая заключается в выявлении и описании механизмов вербализации ментальных структур лексическими и синтаксическими средствами в русском и английском языках, а также формировании базы данных для создания виртуального словаря на основе полученных результатов исследования.

Структура данной работы включает введение, две главы, заключение, список использованных источников и приложение.

Материалом исследования послужат языковые данные, полученные из доступных интернет ресурсов, толковых словарей и художественных произведений.

Глава 1. Изучение основ лексикографии и теории баз данных

1.1 Лексикография, микро- и макроструктура словаря, словарные классификации

Лексикография – наука о создании, изучении и использовании словарей (Дубичинский, 2008). Необходимо отметить, что с одной стороны, лексикография является отдельной научной дисциплиной, а с другой, представляет собой универсальную методологическую науку, необходимую на практике в различных областях.

Словари необходимы в любом научном исследовании, они считаются основными, программными источниками многих научных дисциплин. Поэтому лексикография считается синтетической наукой.

К задачам лексикографии можно отнести: перевод, преподавание родного и иностранного языков, компьютерные, информационно-поисковые системы, культурология, этнография и т.д.

Понятие лексикографии содержит теоретическую лексикографию, включающую теорию и историю создания словарей, а также практическую лексикографию, которая заключается в непосредственном создании словарей или первичных словарных материалов.

Лексикография как отдельная самостоятельная научная дисциплина связана с лингвистикой. Основным объектом изучения словарной науки – слово с учетом всех его особенностей и взаимоотношений.

Словарь является одним из важнейших способов описания лексической системы языка. По сравнению с другими способами лексикографической интерпретации словарного состава, для него характерны разносторонность анализа (характеристика с позиции всех уровней языка), полнота

(универсальность, всеохватность структуры словарной статьи) и доказательность исследования.

Словарь является авторитетным советчиком для пользователей, он регламентирует словоупотребление и жизнь языка в рамках определенной нормы.

Постоянное развитие, изменение языка превращают словарь во «временной» феномен. Он фиксирует язык в определенный период его развития, будь то современный или исторический (этимологический) словарь.

При создании словаря учитываются новые потребности, новый адресат, актуальные лингвистические воззрения. Поэтому лексикографическое произведение всегда является относительно новым. Но лексикографическая фиксация языковых нововведений, как правило, опаздывает за развитием языка в целом.

К основным функциям лексикографических произведений можно отнести (Дубичинский, 2008):

1. Научное изучение и описание языка, его истории, современного состояния.
2. Систематизация знаний.
3. Изучение и нормализация родного языка, установление правил устной и письменной речи.
4. Объяснение заимствованных, непонятных и устаревших слов.
5. Обеспечение межъязыкового общения и переводческой практики.
6. Обучение иностранному языку, познание истории и культуры народа, говорящего на изучаемом языке.
7. Научное предвидение языкового развития.

В словарях выделяют микро- и макроструктуру.

К *микроструктуре* относятся проблемы построения словарной статьи как отдельной разноплановой системы внутри сложной самостоятельной системы, представленной самим словарем. Здесь рассматриваются вопросы

формата, объема, состава словарной статьи, презентации информации о языковой единице.

Словарная статья – основная структурная единица словаря, состоящая из заголовочной единицы и ее описания (Дубичинский, 2008). Она может содержать:

- заголовочную единицу;
- ее фонетическую характеристику;
- ее грамматическую характеристику;
- семантизацию заголовочной единицы (толкование, дефиниция, переводной эквивалент);
- сочетаемостную характеристику;
- словообразовательные возможности;
- этимологические справки;
- иллюстративные примеры;
- лексикографические пометы;
- энциклопедическую информацию;
- отсылки, примечания.

Заголовочная единица – языковая единица (слово, словосочетание, морфема), выступающая объектом словарного описания и представленная в канонической (исходной) форме: для существительных – форма мужского рода именительного падежа единственного числа, для глаголов – форма инфинитива (Дубичинский, 2008).

Фонетическая характеристика указывает произношение языковой единицы (транскрипция, знак ударения).

Грамматическая характеристика содержит информацию об основных морфологических свойствах заголовочной единицы.

Семантизация заголовочной единицы позволяет устранить неопределенность относительно значения слова и содержит результат данного процесса. *Толкование* раскрывает значение языковой единицы с точки зрения картины мира, а *дефиниция* представляет собой логическое

определение понятия, установление его содержания и отличительных признаков. *Переводной эквивалент* – языковая единица для толкования или дефиниции определенной языковой единицы в дву- и многоязычных словарях. Семантизацию можно также проводить, используя синонимию, словообразовательные характеристики слов и т.д.

Сочетаемость – набор словосочетаний, в которых заголовочная единица является опорным или зависимым компонентом. Она принимает участие в процессе семантизации описываемого языкового материала. В контексте сочетание с другими словами позволяет раскрыть семантические глубины языковой единицы (Дубичинский, 2008).

Благодаря *этимологическим справкам* можно проследить исторические истоки заголовочной единицы.

Лексикографические иллюстрации представлены отрывками текста, которые демонстрируют заголовочную единицу в конкретном словесном окружении. Они уточняют, выделяют значение заголовочной единицы, а также приводят иллюстрирующие доказательства, которые дополняют семантизацию языковой единицы. Главное требование – краткость и точность таких иллюстраций.

К *макроструктуре* относятся проблемы словаря как самостоятельной системы с ее внутренними связями и многоплановой организацией. В ее состав входят общие принципы структуры лексикографического произведения, синонимические, антонимические, омонимические, паронимические связи, принципы расположения языковых единиц и т.д.

Любой объяснительный словарь содержит левую и правую части.

Левая часть словаря – словник, т.е. описываемые заголовочные единицы. *Правая часть* представлена описанием единиц словника или совокупностью языковых единиц, которые являются переводными эквивалентами элементов словника.

Основной из главных задач лексикографа является сбор материала. К сожалению, объективных критериев отбора слов для словаря пока не

существует. На этапе отбора необходимо определиться с источниками (письменные тексты, устные высказывания носителей языка или диалекта, справочники, словари и т.д.).

Существует несколько классификаций словарей, каждая из которых составлена из факторов, выделенных по различным дифференциальным признакам.

Объединив известные классификации, можно составить следующую типологию существующих словарей (Дубичинский, 2008).

1. В зависимости от количества описываемых языков:

- одноязычные словари: поясняющие или объяснительные (энциклопедические, толковые, терминологические, словари иностранных слов и т.д.), а также представляющие собой списки слов без пояснений (орфографические, частотные, обратные и т.д.);
- двуязычные и многоязычные (переводные).

2. По охвату лексики:

- словари, включающие лексику без ограничений (энциклопедические, толковые, орфографические и т.д.);
- словари, описывающие только определенные лексические пласты (этимологические, словари новых слов, словари литературного и разговорного языков, словари диалектизмов, словари синонимов, антонимов, школьные словари, словари для иностранцев многие другие).

3. По объему:

- большие или полные;
- краткие;
- лексические (терминологические) минимумы.

4. По оформлению и детализации информации:

- компьютерные;
- книгопечатные.

5. В зависимости от функциональной направленности:

- функционально-отраслевые (терминологические, тематические словари);
- функционально-языковые (словари сочетаемости слов, словари глагольного управления);
- функционально-образные (фразеологические, словари крылатых слов и выражений).

Как видно, существует огромное количество различных словарей, в зависимости от содержания, назначения, целевой аудитории и области применения.

1.2 Процесс создания словаря

Перед началом реализации словарного проекта, необходимо четко определить (Дубичинский, 2008):

- 1) его объем;
- 2) источники;
- 3) его лингвистическое кредо:
 - по отношению к орфографическим и орфоэпическим вариантам;
 - по отношению к значению, к его истолкованию, к значениям многозначных слов;
 - по отношению к основной единице лексикографического описания и характеру ее подачи и упорядочения;
 - по отношению к функционально-стилистическому расслоению лексики.

Процесс создания словаря можно разделить на следующие этапы (Дубичинский, 2008).

Первый этап – формирование авторского коллектива.

Второй этап – создание проекта словаря. Здесь необходимо обосновать необходимость и актуальность словаря, определить его цели и задачи, установить точного адресата, определить тип и основные характеристики словаря.

Третий этап – создание словарной картотеки или компьютерного банка данных. Картотека, как правило, создается на основе сплошного расписывания отобранных текстов, выборки минимальных контекстов лексических единиц, установления наиболее частотного лексического материала.

Четвертый этап – отбор словника на основе принципов, указанных в проекте словаря, систематизация лексического материала в соответствии с принятой авторским коллективом методологией.

Пятый этап – разработка авторской концепции структуры словарной статьи. Здесь необходимо дать максимум информации о языковой единице одной словной статье, используя минимум средств.

Шестой этап – непосредственная лексикографическая интерпретация отобранных языковых единиц. Данный этап является основным в процессе создания словаря.

Седьмой этап – подготовка словаря к изданию. Здесь необходимо выполнить редактирование текста, согласовать и уточнить различные детали.

1.3 Компьютерная лексикография, электронные словари

В настоящее время все чаще вместо традиционных методов используют компьютерную обработку лексикографических данных. Это позволяет не только экономить время, интеллектуальные ресурсы, но и помогает поддерживать точность и тщательность контроля лексикографического

процесса, оперативно исправлять допущенные ошибки, которые не были замечены ранее, а также создавать новые лексикографические комплексы.

Компьютер позволяет упрощать большинство логических операций. Он может предоставить немедленный доступ к словнику, обнаружить несогласованность элементов текста словарной статьи, левой и правой частей словаря и т.д. С помощью компьютера можно отслеживать семантические изменения лексемы, сферу ее употребления, фиксировать изменения в синтаксическом, грамматическом аспектах описываемой лексической единицы. Компьютер предоставляет возможность расположить словарный материал в требуемом лексикографу порядке, выполнить рисунки, схемы, графики с высокой точностью.

Компьютеризация лексикографической деятельности – это прежде всего создание машинных банков данных, разработка методов формирования этих банков, а также представление информации и ее использование.

На основе машинных банков данных, где по запросу можно получить информацию о необходимом слове, формируется направление лингвистики, называемое *корпусной лингвистикой и лексикографией*.

Электронный словарь – часть автоматизированной системы интеллектуального назначения с собранными и определенным образом упорядоченными наименованиями понятий в той отрасли, в которой работает или на которую опирается эта автоматизированная система (Дубичинский, 2008: 368).

На любом этапе функционирования электронный словарь может быть дополнен и при необходимости структурно усовершенствован без существенной перестройки. Они содержат совокупность терминов и терминологических словосочетаний, систематизированных и представленных в виде таблиц, семантических сеток или семантических деревьев.

Назначение электронных словарей – внутримашинный поиск необходимой информации, хранящейся в системе, а также выполнение

операций над содержимым базы данных и материалом, который предлагается пользователю для обработки (Дубичинский, 2008).

Развитие компьютерных словарных исследований, наравне с традиционными лингвистическими и переводческими открытиями, определяет успешное будущее лексикографии.

1.4 Основные типы модели данных

Согласно общегосударственному стандарту ГОСТ 20886-85 «Организация данных в системах обработки данных» имеет следующее определение. *База данных (БД)* – совокупность данных, организованных по определенным правилам, предусматривающим общие принципы описания, хранения и манипулирования данными, независимая от прикладных программ.

Основные операции над БД: добавление новых данных, изменение и удаление уже существующих данных, поиск необходимых данных.

Любая база данных основана на модели данных. *Модель данных* – совокупность правил порождения структур данных в базе данных, операций над ними, а также ограничений целостности, определяющих допустимые связи и значения данных, последовательность их изменения.

Существует три основных типа моделей данных: иерархическая, сетевая и реляционная.

Иерархическая модель данных представлена в виде совокупности элементов данных, расположенных в порядке подчинения и образующих по структуре перевернутое дерево (рис. 1.1).

Основные понятия иерархической модели данных включают: уровень, узел и связь. Узел – это совокупность атрибутов данных, описывающих информационный объект.

Иерархическая структура должна соответствовать следующим требованиям:

- каждый узел на более низком уровне связан только с одним узлом, находящимся на более высоком уровне;
- существует только один корневой узел на самом верхнем уровне, не подчиненный никакому другому узлу;
- к каждому узлу существует ровно один путь от корневого узла.



Рис. 1.1. Иерархическая модель данных

Сетевая модель данных имеет в основе те же основные понятия, что и иерархическая модель, но в сетевой модели допускается, чтобы каждый узел мог быть связан с любым другим узлом (рис. 1.2).

Реляционная модель данных представляет данные в виде двумерных таблиц (рис. 1.3). Каждая из этих таблиц называется реляционной таблицей или отношением. Она представлена двумерным массивом и имеет следующие свойства:

- все столбцы в таблице однородные (все элементы имеют одинаковый тип и максимально допустимый размер);
- каждый столбец имеет уникальное имя;
- в таблице отсутствуют одинаковые строки;
- порядок следования строк и столбцов в таблице не имеет значения.

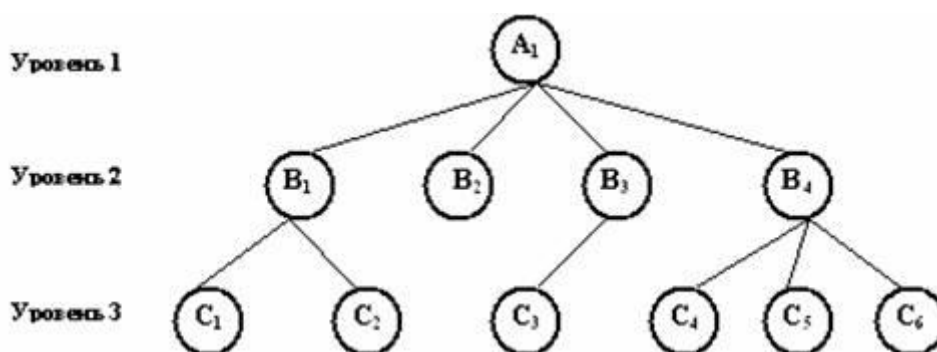

Рис. 1.2. Сетевая модель данных



Рис. 1.3. Реляционная модель данных

Основные структурные элементы реляционной таблицы: поле и запись.

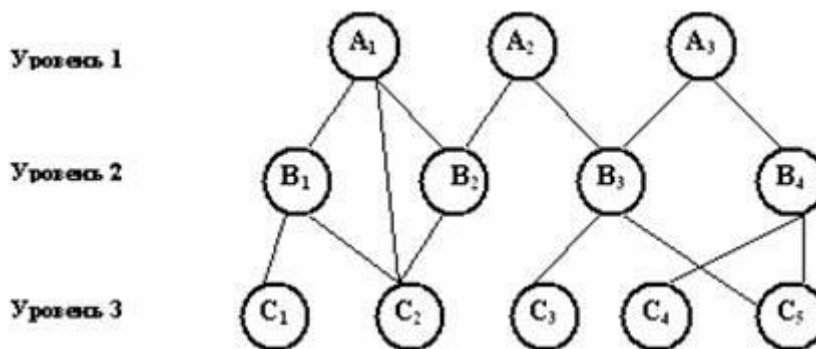
Поле представлено в виде столбца таблицы, который является элементарной единицей логической организации данных, соответствующей конкретному атрибуту информационного объекта. *Запись* представлена в виде строки таблицы, которая является совокупностью логически связанных полей, соответствующей конкретному экземпляру информационного объекта.

1.5 Основы и этапы проектирования реляционных баз данных

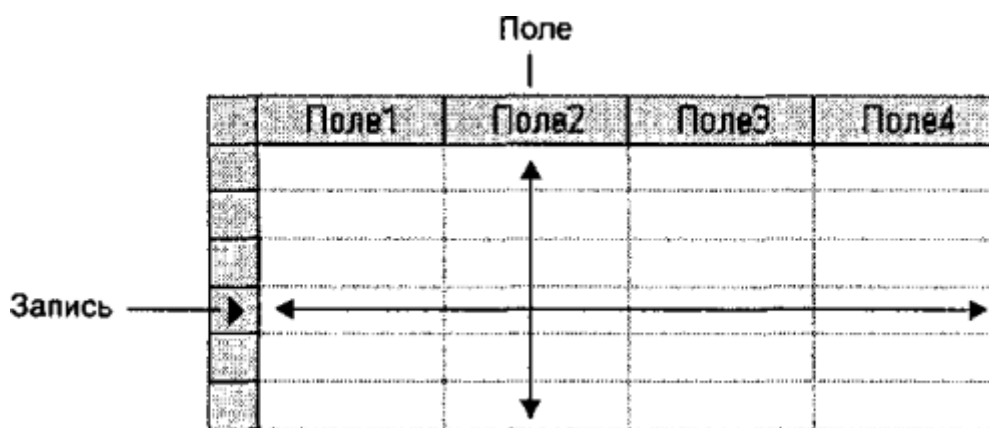
В реляционных базах данных каждая таблица содержит информацию об одном информационном объекте. Между таблицами устанавливаются

реляционные связи. Данные связи обеспечивают выполнение одновременной обработки данных из нескольких таблиц.

Для однозначного определения каждой записи (строки) в таблице используется *первичный ключ* (Primary Key, PK), обладающий следующими свойствами (Осипов, 2011):

- однозначная идентификация записи (запись однозначно определяется значением ключа);
- отсутствие избыточности (нельзя удалить поле из ключа, не нарушив свойство однозначности идентификации записи).

Первичный ключ называется *простым ключом* или *ключевым полем*, если он состоит из одного поля, или *составным ключом*, если он состоит из нескольких полей.

Для того чтобы установить связи между таблицами, необходимо использовать ключевые поля. Две реляционные таблицы можно связать, введя ключ одной связываемой таблицы в содержимое ключа другой таблицы. Ключевое поле одной связываемой таблицы можно ввести в структуру другой таблицы таким образом, чтобы оно не было ключевым в данной таблице. Такое поле называется *внешним ключом* (Foreigner Key, FK).

Существует три типа связей между таблицами реляционной БД, исходя из того, какие ключи (первичные или внешние) используются: один-к-одному (1 – 1), один-ко-многим (1 – N), многие-ко-многим (N – N) (Зрюмов, 2010).

Связь «один-к-одному»: каждая запись в первой таблице может иметь не более одной связанной с ней записи в другой таблице, и наоборот. В таком типе связи используются первичные ключи связываемых таблиц.

Связь «один-ко-многим»: каждая запись в первой таблице может быть связана с несколькими записями второй таблицы, но каждая запись второй таблицы не может быть связана более чем с одной записью первой таблицы. В таком случае первая таблица будет являться *главной*, а вторая – *подчиненной*. Здесь для связи будет использоваться поле, которое является

первичным ключом таблицы, находящейся на стороне отношения «один» (первая таблица) и являющееся внешним ключом таблицы, которая находится на стороне отношения «многие» (вторая таблица).

Связь «многие-ко-многим»: каждой записи первой таблицы может соответствовать несколько записей во второй таблице, и наоборот. Такую связь можно реализовать путем использования третьей *связующей таблицы*. Таким образом, данная связь представлена комбинацией двух связей типа «один-ко-многим»: между первой и связующей таблицами (где связующая таблица является подчиненной, а первая главной) и между второй и связующей таблицами (где связующая таблица является подчиненной, а вторая главной).

Процесс разработки баз данных можно разделить на несколько этапов (Зрюмов, 2010).

Анализ предметной области. На данном этапе необходимо сформировать задание по созданию БД. Здесь подробно описывается состав базы данных, назначение и цели ее создания, указывается, какие виды работ будут осуществляться в данной БД (отбор, изменение данных, печать или вывод отчета).

Разработка схемы данных БД. В ходе данного этапа необходимо рассмотреть, какие информационные объекты будет включать БД, какие атрибуты будут использоваться для описания каждого объекта. Далее следует определить структуру реляционных таблиц, указав свойства полей и связи между таблицами.

Синтез компьютерной модели объекта предусматривает выполнение следующих операций:

1. Создание файла БД;
2. Создание базовых таблиц;
3. Создание форм для вывода, редактирования и просмотра данных в таблицах;
4. Заполнение таблиц данными;

5. Работа с созданной БД:

- сортировка, фильтрация и поиск записей в таблицах;
- отбор данных из таблиц в соответствии с установленными критериями отбора;
- выполнение обработки данных (удаление, добавление, изменение данных, выполнение вычислений);
- подготовка отчетов.

Для создания схемы данных необходимо выполнить последовательность данных действий:

1. Составить общий список полей, которые отражают атрибуты таблиц БД;
2. Поля общего списка распределить по базовым таблицам;
3. В соответствии со свойствами данных определить свойства каждого поля;
4. Выделить в каждой таблице ключевое поле;
5. Определить связи между таблицами.

Разработка схемы данных является заключительным этапом проектирования базы данных, после которого наступает этап компьютерной реализации БД. Компьютерная реализация, главным образом, определяется выбором конкретной СУБД.

1.6 Семантическое моделирование структуры базы данных

Для упрощения процесса проектирования реляционной базы данных, чтобы она была понятна не только разработчику, но и неспециалисту, были разработаны семантические модели данных. В настоящее время существует множество эффективных решений, рассмотрим ведущее из них – модель Питера Чена (Peter Pin-Shan Chen). Данная модель известна также как модель «сущность-связь» (Entity-Relationship) или ER-модель. ER-модель относится

к концептуальным моделям, то есть она позволяет рассмотреть общую структуру будущей базы данных (Осипов, 2011).

Для того чтобы построить ER-модель, необходимо выявить все типы сущностей, которые будут храниться в будущей базе данных. Существует два типа сущностей: слабая и сильная. Слабая сущность зависит от сильной, а сильная, в свою очередь, является самостоятельной и ни от кого не зависит. На диаграмме сильный тип изображают в виде прямоугольника с названием типа сущности внутри, а слабый – в прямоугольнике, контур которого представлен двойной линией (рис. 1.4).



Рис. 1.4. Слабый и сильный тип сущности в диаграммах ER-модели

У каждого типа сущности есть некоторый набор атрибутов, в которых хранятся значения, которые описывают определенную сущность. Различают следующие атрибуты (Осипов, 2011):

- простые (состоят из одного компонента);
- составные (состоят из нескольких компонентов);
- однозначные (содержат единственное значение для сущности);
- многозначные (позволяют хранить несколько значений);
- производные (содержат значение, полученное на основе данных, которые хранятся в других атрибутах).

На схеме атрибут представляют в виде эллипса и присоединяют его к своей сущности с помощью линии. Название атрибута указывается внутри эллипса. Если атрибут входит в состав первичного ключа, то его название подчеркивают. Производный атрибут обводят пунктирной линией, многозначный – двойной (рис. 1.5).



Рис. 1.5. Представление атрибутов на диаграммах ER-модели

После того как будет построен полный набор всех сущностей и их атрибутов, разработчик приступает к выявлению ассоциаций между сущностями и на этой основе строит связи между ними. Главный признак связи – глагол, который характеризует взаимоотношение между сущностями.

Связь представляется на схеме в виде ромба, внутри которого указан глагол, который показывает взаимоотношение сущностей. Для упрощения диаграммы можно опустить атрибуты сущностей, которые не являются первичными ключами. В ER-моделировании, соответственно, как и в реляционных базах данных, существует три типа связи: «один-к-одному», «один-ко-многим» и «многие-ко-многим» (Осипов, 2011).

На основе модели Питера Чена были разработаны схожие по аналогии инструменты проектирования баз данных. Наиболее популярная интерпретация ER-модели принадлежит Чарльзу Бэчману (Charles Bachman). На диаграммах Бэчмана атрибуты изображают не в виде эллипсов, а записывают списком под названием сущности, что обеспечивает более компактную форму представления.

Он также немного изменил графическое изображение связей. Они также представлены в виде линий, которые соединяют сущности, но ромб с

названием связи отсутствует. Отношение «один» представляется вертикальной чертой на конце линии связи, а отношение «многие» - с помощью расщепления линии связи на три луча (рис. 1.6). Последнее отношение, по причине схожести с птичьей лапой, закрепило за ER-моделью Бэчмана название “Crow’s Foot Model”.



Рис. 1.6. Представление связи в модели Чарльза Бэчмана

Для повышения информативности диаграмм можно явно указать *мощность связи* (рис. 1.7), определяющую количество экземпляров сущности-потомка, которое может существовать для каждого экземпляра сущности-родителя.

Существует два типа связи: идентифицирующая связь (экземпляр сущности-потомка однозначно определяется своей связью с сущностью-родителем) и неидентифицирующая связь (Осипов, 2011).

Идентифицирующую связь представляют сплошной линией. Сущность-потомок в данном виде связи является зависимой сущностью. Сущность-родитель может быть как независимой, так и зависимой от идентификатора сущностью.

Неидентифицирующую связь представляют пунктирной линией. Сущность-потомок в данном виде связи не зависит от идентификатора, если она не является также сущностью-потомком в какой-либо идентифицирующей связи.



Рис. 1.7. Представление мощности связи на диаграмме

Для автоматизации этапа концептуального моделирования баз данных было создано большое количество программного обеспечения. Данные продукты называются CASE-системами (Computer-Aided Software Engineering). Примерами CASE-продуктов являются: ER/Studio, Erwin Data Modeler, PowerDesigner, Visio.

Использование CASE-продуктов упрощает процесс проектирования. Разработчику не обязательно знать языки программирования, достаточно лишь освоить методологию концептуального проектирования баз данных.

1.7 Нормализация данных

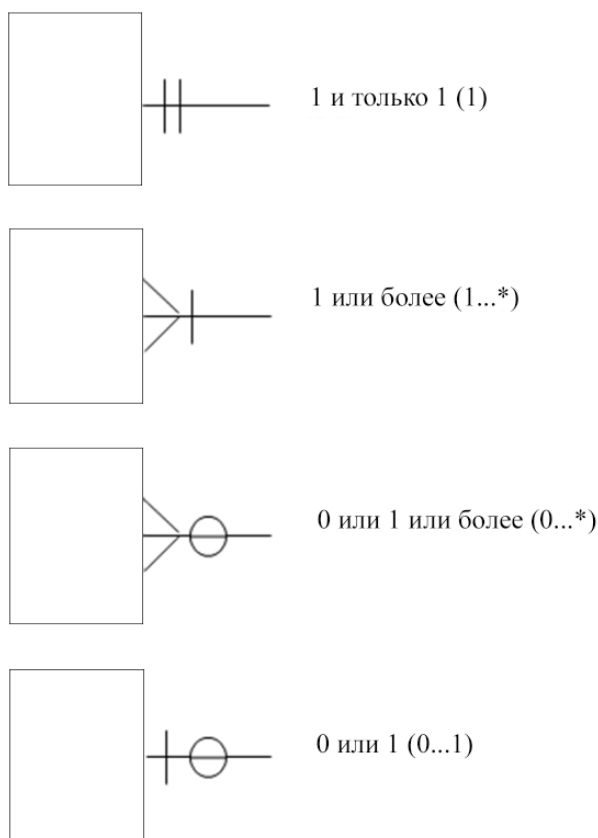
При работе с базами данных можно столкнуться с некоторыми аномалиями. *Аномалия* – ситуация в таблице базы данных, которая приводит

к противоречию в базе данных или усложняет процесс обработки базы данных (Осипов, 2011).

Доменом атрибута называют множество допустимых значений, которые может принимать атрибут (столбец), а *кортежем* – конечное множество допустимых значений атрибутов, описывающее сущность (строка).

Можно выделить три типа аномалий:

- аномалия модификации (изменение одних данных может изменить другие записи таблицы);
- аномалия удаления (при удалении кортежа из таблицы может быть утрачена информация, не связанная напрямую с удаляемой записью);
- аномалия добавления (нельзя поместить информацию в таблицу, пока она не является полной).

Для устранения аномалий проводят нормализацию данных. Нормализация – это процесс последовательного преобразования таблиц базы данных к виду, принятому в реляционной модели данных (Осипов, 2011).

Принято считать, что существует пять последовательных этапов приведения данных к реляционному виду от первой нормальной формы (First Normal Form, 1NF) до пятой нормальной нормы (5NF). На каждом этапе у таблицы появляются новые характеристики, необходимые для перехода к следующему этапу. Пропускать какой-либо этап нельзя.

Начальный этап – первая нормальная форма. *Таблица приведена к 1НФ, если в ней отсутствуют повторяющиеся группы и все хранящиеся значения неделимы (атомарны)* (Осипов, 2011).

Рассматривая процесс нормализации, важно отметить понятие функциональной зависимости атрибутов. *Функциональная зависимость* – связи, возникающие между сущностями базы данных. Считается, что один атрибут функционально зависит от другого, если каждому значению первого однозначно соответствует значение второго. Символически это можно

представить следующим образом: $A \rightarrow B$. Левая часть данной записи называется *детерминантом*, а правая – *зависимой частью*. Существует несколько степеней функциональной зависимости (Осипов, 2011):

- частичная;
- полная;
- транзитивная;
- многозначная.

Частичная зависимость возникает, если существует взаимосвязь между отдельным атрибутом и группой атрибутов, которые являются ключом отношения. В этом случае какой-то из атрибутов находится в функциональной зависимости только от определенной части составного ключа.

Полная зависимость полностью противоположна частичной. В таком случае при наличии функциональной зависимости между двумя атрибутами верно как прямое $A \rightarrow B$, так и обратное утверждение $B \rightarrow A$. Полная зависимость обозначается как $A \leftrightarrow B$.

Транзитивная зависимость появляется в том случае, когда два атрибута связаны друг с другом через посредника. То есть, атрибут A зависит от B , а B зависит от C : $A \rightarrow B \rightarrow C$, при этом обратная зависимость $A \leftarrow B \leftarrow C$ отсутствует.

Многозначная зависимость имеется в случае, когда одному значению первого атрибута соответствует несколько значений второго атрибута.

Наличие транзитивной или многозначной зависимости между атрибутами одного отношения говорит о необходимости разнести данные атрибуты по разным отношениям.

Кроме зависимых, существуют и независимые атрибуты, между которыми нет прямой связи. Для их обозначения используют следующие символы: $A \nrightarrow B$. В таком случае, соответственно $B \nrightarrow A$. Для обозначения взаимной независимости двух атрибутов используют запись: $A \nrightarrow B$.

В качестве идентификатора можно использовать одно или несколько полей таблицы. Ключ должен полностью и однозначно определять значение всех остальных не ключевых атрибутов. Иногда в таблице может быть несколько вариантов сочетания атрибутов, которые могут быть использованы в качестве первичного ключа, в этом случае отношение содержит несколько потенциальных ключей.

Строить ключ из нескольких атрибутов – не самый лучший вариант. Это может привести к частичной зависимости некоторых атрибутов от части первичного ключа. Частичная зависимость может возникнуть только в таблице с составным ключом. Поэтому лучше всего в качестве первичного ключа использовать один атрибут. Главным образом, для этого добавляют дополнительный столбец, он не несет особой информации, но содержит заведомо уникальное значение. Самый простой пример – целочисленное поле автоинкрементного типа (счетчик).

Следующий этап – вторая нормальная форма. *Таблица соответствует 2НФ, если она приведена к 1НФ и в ней отсутствуют частичные зависимости* (Осипов, 2011). То есть, в данной таблице нет атрибутов, которые зависят только от части первичного ключа.

Отказ от использования составного первичного ключа упрощает процесс приведения таблицы к 2НФ. Так как, если первичный ключ не является составным, то не существует частичных зависимостей.

Однако это простейший, но не единственный способ привести отношения к 2НФ. Можно разделить исходную таблицу на несколько таблиц таким образом, чтобы атрибуты с частичной зависимостью и элементы составного ключа находились в разных отношениях.

Полученные таблицы все еще нельзя назвать идеальными, поскольку в них могут быть транзитивные зависимости (зависимость через посредника).

Для устранения транзитивной зависимости $A \rightarrow B \rightarrow C$ используют единственный способ – выделение атрибутов $B \rightarrow C$ (или $A \rightarrow B$) в другую таблицу. В таком случае связь между таблицами строится по ключевым

полям: первичный ключ главной таблицы соединяется с внешним ключом подчиненной таблицы.

Простым языком можно сказать, что внутри таблицы, приведенной к 3НФ, отсутствуют связи «один-ко-многим». Таким образом, *таблица приведена к 3НФ, если она соответствует 2НФ, и в ней нет транзитивных зависимостей* (Осипов, 2011).

Кроме 3НФ выделяют ее усиленную разновидность – нормальную форму Бойса-Кодда (3NFBC, Boyce-Codd). Усиление учитывает ранее не предусмотренные вероятности совпадения следующих трех событий:

- в нормализуемом отношении могут быть более одного потенциального ключа;
- указанные ключи могут быть составными;
- ключи будут иметь хотя бы один общий атрибут.

Считается, что *таблица приведена к 3НФ Бойса-Кодда, если детерминанты всех ее функциональных зависимостей являются потенциальными ключами* (Осипов, 2011).

Нормальную форму Бойса-Кодда лучше использовать, только в случае активного применения составных ключей. Если при разработке используются искусственные ключи (например, счетчик), то о 3NFBC можно не вспоминать.

После того как решен вопрос транзитивных зависимостей, необходимо избавиться от многозначной зависимости, то есть связи «многие-ко-многим».

Чтобы реализовать связь «многие-ко-многим», необходимо создать дополнительную таблицу, разделяющую связь на две связи «один-ко-многим».

Таблица приведена к 4НФ, если она соответствует 3НФ, и в ней нет многозначных зависимостей (отношение «многие-ко-многим») (Осипов, 2011).

Последний этап – пятая нормальная форма. Приведение таблицы к высшей степени нормализации случается довольно редко. Данный этап

необходим только при наличии в таблице *зависимых сочетаний* – свойств декомпозиции, вызывающих генерацию ложных строк при обратном соединении декомпозированных отношений с помощью операции естественного соединения.

База данных, созданная в процессе нормализации таблиц, может быть получена с помощью методики Питера Чена «сущность-связь». Построение концептуальной модели на основе ER-моделирования и методика нормальных форм не противоречат друг другу, можно сказать, что они фактически являются сторонами одной медали. Но похожие результаты не должны склонять разработчика к использованию только одной методики. Очень важно знать о каждом подходе и использовать их преимущества при разработке баз данных.

1.8 Основы работы с СУБД Microsoft Access

Рассмотрим приложение по управлению реляционными базами данных - СУБД Microsoft Office Access 2010.

Access 2010 позволяет создавать как простые, так и очень сложные приложения баз данных. Данное приложение позволяет отдельным пользователям, которые работают с информацией, в кратчайшие сроки начать выполнять поставленные задачи. СУБД Access 2010 имеет мощный и удобный аппарат распределения данных среди нескольких таблиц для реализации практически любой модели данных предметной области. Одновременно создаются условия для совместной обработки и корректировки данных средствами форм и отчетов, которые обеспечивают эффективный доступ и представление данных (Бакаревич, 2011).

С СУБД Access 2010 могут работать пользователи с разным уровнем подготовки. Можно создавать таблицы с любым числом полей непосредственно вводя данные без предварительного определения

структуры. Тип введенных данных определяется автоматически, но в процессе можно вносить и свои изменения.

Помимо создания новых таблиц можно организовывать связи с внешними данными. Таким образом, можно объединять и обновлять данные из нескольких разных источников.

База данных в Microsoft Access хранится в одном файле с расширением *.mdb*, который содержит таблицы, запросы и другие объекты баз данных. Рассмотрим каждый из этих объектов.

Таблицы – это базовые объекты для хранения данных.

Запросы – это специальные средства для отбора и анализа данных.

Формы предназначены для ввода новых данных в таблицы БД и просмотра уже имеющихся данных.

Отчеты используют для вывода данных на экран или принтер. Они содержат средства для вывода специальных элементов оформления, которые характерны для печатных документов: верхний и нижний колонтитулы, номера страниц и др.

Страницы доступа к данным обеспечивают удаленный доступ к данным, которые содержатся в БД. Их можно встроить в любой web-документ, и они будут связывать базу данных и web-страницы интернета.

Макросы используются для автоматизации выполнения повторяющихся операций во время работы с СУБД. Несколько команд управления БД можно сохранить в виде макроса, чтобы впоследствии воспроизводить данные команды, запустив сохраненный макрос.

Таким образом СУБД Access 2010 обладает всеми необходимыми инструментами и отлично подходит для работы с базами данных в любой предметной области.

Выводы к Главе 1

На основании рассмотренного теоретического материала по лексикографии и базам данных было установлено следующее.

Существует множество словарных классификаций, составленных по различным признакам, объединив их, можно разработать типологию существующих словарей, по которой можно анализировать и классифицировать лексикографические произведения.

Процесс создания словаря включает семь последовательных этапов.

Компьютеризация лексикографии позволяет экономить время, интеллектуальные ресурсы, дает возможность поддерживать точность и тщательность контроля лексикографического процесса, оперативно исправлять допущенные, ранее не замеченные ошибки.

Существует три основных типа моделей данных. Реляционная модель является наиболее удобной и понятной для любого пользователя. Этапы проектирования реляционной базы данных включают: анализ предметной области, разработку схемы данных, синтез компьютерной модели объекта.

Для получения представления о будущей базе данных и ее структуре необходимо построить ER-модель (модель «сущность-связь»).

Для устранения избыточности и налаживания работы будущей базы данных на этапе проектирования проводится нормализация данных, которая включает пять основных этапов. В особых случаях используется дополнительная – нормальная форма Бойса-Кодда.

В качестве отличного инструмента создания базы данных выступает система управления базами данных Microsoft Access 2010. Она обладает всеми базовыми средствами и инструментами для работы даже неподготовленного пользователя.

Глава 2. Разработка и создание базы данных

2.1 Сбор фактического материала, лексикографический, контекстуальный и концептуальный анализ семантики каждой единицы

В качестве объекта данного исследования были выбраны лексические (фразеологические) единицы, номинирующие процесс познания в современном английском и русском языках. Работа с данным языковым материалом позволит получить новые сведения о семантике и особенностях функционирования лексем в предложении.

Языковой материал, представленный в данном исследовании в качестве фактического, был отобран посредством сплошной выборки из соответствующих аутентичных источников. В частности были рассмотрены доступные интернет ресурсы (Национальный корпус русского языка, Толковый словарь Даля, Толковый словарь Ушакова, Машинный фонд русского языка, Учебный фразеологический словарь, Современный толковый словарь русского языка), толковые словари (Словарь русского языка, Фразеологический словарь русского литературного языка, Collins, Macmillan English Dictionary, Oxford Dictionaries), художественные произведения (Маркович, Пушкин, Вяземский, Носов, Пастернак, Гоголь, Солженицын, Аксенов, Булгаков, Чехов, Лесков, Куприн, Михалков, Искандер, Толстой, Багрицкий, Грибоедов, Тургенев, Карамзин).

Отбор релевантных исследованию единиц проводился первично, т.е. посредством сплошной выборки, согласно способности единицы функционально или системно обозначать ситуацию познания в *синкретизме* (единство процесса познания и его результата) и/или *дискретности* (каждый из процессов получения знания в отдельности). Таким образом в результате описанного выше процесса были отобраны лексемы английского языка:

attract [sb.'s] attention, bear in mind, bring/call someone/something to mind, call a spade a spade, call attention to smb., call down curses upon smb., call down the wrath of God on smb.'s head, call it quits, call one's hand, call someone's bluff, call to arms, catch a shadow and let go a substance, catch it in the neck, catch me, catch old birds with chaff, catch someone's eye, catch someone on the hop, catch/take someone unawares, cogitate, come a cropper, come back to earth, come up against, come down to bed-rock, [come] hell or high water, conflict, conflict of interest[s], concentrate, devote, do credit to smb., do dirt to smb., do honour to, do it on one's head, do justice to, do one's bit, do one's block, do one's nut, do oneself justice, do smb. a bad turn, do your damndes, do without something, do wonders, drag a red herring across the pass, drag down, drama queen, draw a curtain on smth., draw a long bow, draw blank, draw into one's shell, draw the line [at], dream, dream up, dream on, dree one's weird, drift with the stream, drill down, drill something into someone, drive at, drive home, drive smb. crazy, drive someone daft, drive someone round the bend, droob, drool, drop a brick, drop a hint, drop dead, drop one's bundle, drop smb. like a hot brick, drop the ball, drop the handkerchief, dry as dust, emphasize, engage, examine, eye, eye-opener, fancy, feel, feel free [to do something], feel like [doing] something, focus, forget, forget it, forgive, full of, full of oneself, gain an advantage of smb., gain laurels, gain smb.'s ear, gain the wind of, food for thought, food for reflection, give and take, give someone to understand [or believe or know], give in, give smb. furiously to think, give smb. the fidgets, give smb. to understand, haunt, have a ball doing something, have a bone to pick with someone, have all one's buttons on, have all one's egg in one basket, have an eye in one's head, have an eye out for smb., have an old head on young shoulders, have it out, have [got] it in one [to do something], have someone on, have smth. going for one, have something on the brain, hide one's head, hide one's light under a bushel, hope, hope against hope, hope for the best, hope to hell, imagine, impress, in a blue funk, in a brown study, in a dither, in at one ear and out at the other, it beats me, it doesn't do, it feels like something, joy, judge, judicious, keep a firm hand on, keep/put a lid on something, keep something

in mind, keep to oneself, keep something to oneself, keep someone down, keep your shirt on!, leave someone be, leave smb. in the cold, leave smb. out of the picture, leave well [enough] alone, memorize, mesmerize, monopolize, muse, need, note, notice, observe, obsess, odd, odd one [or man] out, of one's own free will, of one's word, of the devil!, pay attention, pay heed to, pay one's compliments, pay one's respects to smb., ponder, plan, preoccupy, prick, prick smb.'s bubble, prick up one's ears, prig, recall, recite, recognize, recollect, remember, remind, reminisce, repeat, scrutinize, see, see eye to eye [with], see how the cat jumps, see someone right, see through, seize, sell someone/thing short, shot in the dark, show, show one's teeth, show off, show someone up, smell, smell a rat, stare, stare into space, stare someone in the face, study, strain, take, take a chance, take a fancy to smb., take a shine to smb., take it on one [or oneself] to do something, take it or leave it, take up with, think, think nothing of doing something, think on your feet, think outside the box, think the world of someone, vivid, watch, watch the world go by, with a bang, with all one's heart, with egg on one's face, with one's eyes shut, without a second thought, without a shadow of a doubt.

Единицы русского языка: *абстрагироваться, абстрагированный, видеть, витать в облаках/эмпириях, внушать, внушение, воображать, воображение, выяснять, уяснять, выпускать/упускать из виду, замечать, заметный, занимать, занимательный, иметь в виду, лезть в голову, обращать внимание на такое-то обстоятельство, ощущать, ощущение, переключаться, понимать, потрясти, потрясать, потрясение, предвидеть, предвидение, предполагать, представлять кого-либо/что-либо каким-то/себе, представление, предчувствовать, предчувствие, прийти в голову/на ум, прозреть, проникать, проникательность, проникательный, рассуждать, рассуждение, рассудительный, размышлять, размышление, сосредоточить(ся), сосредоточенный, сосредоточенно, увлекаться, увлечение, увлечь, увлечься, увлеченный, усекать, усечь.*

Последующая работа в направлении уточнения исследовательского корпуса выполнялась согласно следующему алгоритму: лексикографический,

контекстуальный и концептуальный анализ семантики каждой единицы. Полученные результаты были занесены в таблицы (см. ПРИЛОЖЕНИЕ). Впоследствии данные таблиц легли в основу базы данных.

Однако как в таблицах приложения, так и в базе данных содержатся только результаты верификации и систематизации исследовательского корпуса. Сама же данная процедура является трудоемким и объемным процессом. Поэтому было бы разумно представить сам процесс работы с фактическим материалом подробнее на примерах.

Например, лексическая единица *judge* была отобрана в качестве составляющей исследовательского корпуса благодаря следующим примерам:

Although the presence and stature of laboring poets within public discourse are themselves questions of considerable interest, this group of poets may be judged by their actual contribution to that discourse (British National Corpus).

Anyway this boy and I was judged to be the most original and the best you see (British National Corpus).

Из представленных выше предложений очевидно, что единица *judge* – «судить» на функциональном уровне используется для номинации мыслительной операции, которая направлена на результат – получение умозаключения о некотором объекте материальной или абстрактной действительности. То есть в данном случае рассматриваемая лексема выступает в качестве синонима выражению «делать вывод». Однако такой анализ семантики лексемы в определенном контекстном окружении, то есть функционального значения, необходимо подкрепить изучением системного значения посредством лексикографического анализа. Для этого представим несколько словарных дефиниций данной лексемы в нескольких толковых словарях английского языка:

judge – “*opinion [intransitive and transitive] to form or give an opinion about someone or something after thinking carefully about all the information you know about them*” (The Longman Dictionary of Contemporary English Online);

judge – “*form an opinion or conclusion about: scientists were judged according to competence [with clause]: it is hard to judge whether such opposition is justified [no object]: judging from his letters home, Monty was in good spirits*” (Oxford dictionaries).

judge – “*to have or give an opinion, or to decide about something or someone, esp. after thinking carefully: He seems to be handling the job well, but it’s really too soon to judge. It’s hard to judge how old he is. I’m hopeless at judging distances (= guessing how far it is between places). What gives you the right to judge people (= decide how good or bad they are)?*” (Cambridge Advanced Learners Dictionary).

Представленные выше словарные толкования, взятые из разных лексикографических изданий, подтверждают данные контекстуального анализа о том, что глагол “*judge*” своим прямым значением участвует в описании ситуации познания, преимущественно в описании результат когниции, который выражается в формировании умозаключения на основании согласования имеющегося у индивида опыта и полученных новых данных о конкретном объекте материального или абстрактного мира (*form an opinion or conclusion about* (Oxford dictionaries)), а также в принятии решения с опорой на накопленные в процессе жизнедеятельности знания (*to decide about something or someone, esp. after thinking carefully* (Cambridge Advanced Learners Dictionary)).

Используя выявленное в результате контекстуального анализа функциональное значение и лексикографические толкования, рассмотрим наиболее важные моменты концептуального анализа.

Принимая во внимание, что когниция включает как результат, так и сам процесс познания (дискретна и синкретична одновременно), необходимо определить концептуальные составляющие, которые непосредственно актуализируются лексемой *judge* как системно, так и в определенных контекстуальных условиях.

Концептуальная составляющая «внимание» как концептуальный коррелят волеизъявления или бессознательного усилия индивида (в данном случае сознательного и направленного), действующего совместно с любым другим психическим процессом и обеспечивающим получение прогнозируемого результата. Актуализация такой концептуальной составляющей заложена уже в самом системном значении рассматриваемой единицы, о чем говорит следующее толкование “*to decide about something or someone, esp. after thinking carefully*” (Cambridge Advanced Learners Dictionary).

Концептуальная составляющая «перцепция» как концептуальный коррелят первичной после ощущений стадии получения знаний, которая заключается как в поступлении новых сведений об окружающем мире посредством органов чувств, так и обработке этих данных, их хранении в качестве запаса знаний и опыта индивида. Такая концептуальная составляющая также выражается при лексикографическом анализе (“*to form or give an opinion about someone or something after thinking carefully about all the information you know about them*” (The Longman Dictionary of Contemporary English Online)) и позволяет говорить о ее системной актуализации.

Концептуальная составляющая «ментальная деятельность» как концептуальный коррелят мыслительных операций, связанных с обработкой, поступающей от органов чувств информации, является существенной в случае с глаголом *judge*, поскольку именно эта лексема относится к глаголам ментальной активности, что зафиксировано в словарной дефиниции: “*form an opinion or conclusion about: scientists were judged according to competence [with clause]*” (Oxford dictionaries).

Концептуальная составляющая «память», непосредственно связанная с предыдущей концептуальной составляющей, является концептуальным коррелятом бессознательной (а в совокупности с процессом внимания сознательной) мыслительной активности субъекта по переработке, хранению и архивированию информации сознанием, а также процессов ее

воспроизводства и забывания. Описание такой ситуации также выражено в словарной дефиниции, о чем свидетельствуют представленные словарные толкования, например: “*to decide about something or someone, esp. after thinking carefully*” (Cambridge Advanced Learners Dictionary).

Концептуальная составляющая «воображение» также связана с предыдущей, она тоже является концептуальным аналогом процесса изложения и осмысления поступившей информации через субъективное сознание, поскольку это отражается в словарной трактовке и выражается в контексте, например: “*Do not judge hastily*” (ABBY Lingvo CD’12).

На основании всего вышеизложенного можно утверждать, что лексема *judge* является лексемой, соотносящейся с процессом познаний, лексемой номинирующей как процесс, так и результат когниции. Полученные данные, то есть результаты лексикографического, контекстуального и концептуального анализа, заносятся в таблицы (см. Таблица 1) для удобства интерпретации и последующего составления баз данных.

Таблица 2.1. Английский язык

Лексическая единица/фразеологическая единица	Результат лексикографического анализа	Результат контекстуального анализа	Результат концептуального анализа
judge	To hear and decide upon, to pass judgment on (ABBY Lingvo CD’12)	Do not judge hastily (ABBY Lingvo CD’12).	внимание + перцепция + ментальная деятельность + память + воображение +

На основании вышеизложенного, в результате лексикографического, контекстуального и концептуального анализа стало очевидно, что для

соответствия критерию «описание процесса и результата когниции» лексема должна соответствовать определенным параметрам, что позволяет ей отличаться от других лексем. Такие параметры, способствующие уточнению исследовательского корпуса, будут рассмотрены далее.

2.2 Определение критериев отбора исследовательского тезауруса

Как было ранее отмечено, отбор единиц для формирования исследовательского тезауруса ведется на основании соответствия лексемы заранее определенным параметрам. Последние вырабатываются исходя из учета экстралингвистической и лингвистической информации, на основании которой выявляется концептуальное содержание искомой ментальной структуры. То есть, основная задача формирования исследовательского корпуса включает отбор и спецификацию лексем, которые своим системным и/или функциональным значением способны номинировать ситуацию когниции, как с точки зрения процесса, так и с точки зрения результата.

Соответственно отбор единиц исследовательского тезауруса сплошной выборкой и аутентичных источников фактических данных ведется, прежде всего, на основании таких критериев как «способность номинировать когницию на функциональном уровне» и «частотность». Критерий «частотность», о котором ранее не упоминалось имеет, тем не менее, важное значение, так как именно благодаря частотным лексемам описания когниции, изучению множества примеров реализации их функционального значения становится возможным выявление и описание закономерностей вербализации требуемой ментальной структуры.

Соответствие указанным выше критериям позволяет единице (лексеме или фразеологизму) составлять первичную базу данных лексем, номинирующих процесс и результат познания. Однако формирование

исследовательского тезауруса на следующем этапе идет по принципу уточнения его содержательного показателя. С целью верификации полученных данных проводится лексикографический анализ на предмет способности лексемы системно описывать рассматриваемый референт. Для этого выявляются все возможные дефиниции единицы и отслеживается прямая способность номинации ситуации когниции. То есть лексема проверяется на соответствие критерию «способность номинировать когницию на системном уровне». Дальнейшая верификация происходит в корреляции с выявленным ранее концептуальным содержанием искомой ментальной структуры. Это значит, что с учетом вышеперечисленных параметров та или иная лексема должна на системном и/или функциональном уровне актуализировать такие концептуальные составляющие как «внимание», «перцепция», «ментальная деятельность», «память», «воображение». Частичная актуализация перечисленных критериев, тем не менее, не является основанием для исключения единицы из первичной базы данных и исследовательского тезауруса. Наоборот, такие случаи представляют особый интерес для данного исследования.

Подводя итог, можно сказать, что все указанные критерии отбора исследовательского тезауруса можно разделить по степени включенности в процесс формирования корпуса. Таким образом, первичными по отношению ко всему процессу являются критерии «способность номинировать когницию на функциональном уровне» и «частотность». Данные параметры отвечают за формирование первичной базы данных. Далее проводится обработка базы с учетом изучения системного значения каждой единицы в корреляции с критерием «способность номинировать когницию на системном уровне». Это позволяет сократить первичную базу и уточнить данные для формирования исследовательского тезауруса. Отобранные таким образом единицы далее исследуются с точки зрения соответствия критерию «актуализация концептуальных составляющих «внимание», «перцепция», «ментальная деятельность», «память», «воображение»». Такая ступенчатая верификация

позволяет наиболее четко определить единицы, коррелирующие с объектом исследования.

После окончания выборки языковых единиц и получения результатов лексикографического, контекстуального и концептуального анализов, можно приступить к созданию модели будущей базы данных, речь о которой пойдет далее.

2.3 Создание ER-модели разрабатываемой базы данных

2.3.1 Описание сущностей и атрибутов

При разработке баз данных для создания виртуальных словарей, прежде всего, как и в любом процессе разработки базы данных, необходимо создать ER-модель будущей БД. Для начала нужно решить, какие сущности и атрибуты будут использоваться в данной модели.

Разрабатываемая база данных будет содержать информацию о лексических (фразеологических) единицах русского и английского языков, а именно результаты лексикографического, контекстуального и концептуального анализов.

Определим каждую сущность, ее атрибуты и первичные и внешние ключи.

«**БИБЛИОГРАФИЯ**» - сущность, идентифицирующая источники, из которых производилась выборка лексем.

Атрибуты сущности «**БИБЛИОГРАФИЯ**»:

- *Код_Библ* – код источника (первичный ключ);
- *Автор* – ФИО автора источника;
- *Название* – название литературного источника (обязательный);

- *Тип* – тип литературного источника (обязательный);
- *Доп_Свед* – поле, содержащее дополнительные сведения о переводчиках, редакторах и издании;
- *Город* – название города издания источника;
- *Издательство* – название издательства источника;
- *Год* – год издания источника;
- *Стр* – количество страниц в источнике;
- *URL* – гиперссылка на источник с указанием режима доступа;
- *Тип_Библ* – вид источника (внешний ключ).

«*ТИПЫ_БИБЛ*» - сущность, идентифицирующая виды источников для выборки.

Атрибуты сущности «*ТИПЫ_БИБЛ*»:

- *Код_Типа* – код вида источника (первичный ключ);
- *Название* – название вида источника (обязательный).

«*РУССКИЕ_ЛЕ/ФЕ*» - сущность, идентифицирующая лексические (фразеологические) единицы русского языка.

Атрибуты сущности «*РУССКИЕ_ЛЕ/ФЕ*»:

- *Код_ЛЕ* – код лексической (фразеологической) единицы (первичный ключ);
- *ЛЕ-ФЕ* – лексическая (фразеологическая) единица (обязательный).

«*РУССКИЕ_ЛЕК_А*» - сущность, идентифицирующая результаты лексикографического анализа лексической (фразеологической) единицы русского языка.

Атрибуты сущности «*РУССКИЕ_ЛЕК_А*»:

- *Код_ЛА* – код результата лексикографического анализа (первичный ключ);
- *Результат* – содержание результата анализа (обязательный);

- *Код_ЛЕ* – код лексической (фразеологической единицы), к которой принадлежит результат анализа (внешний ключ);
- *Код_Библ* – код источника, из которого извлечен результат анализа (внешний ключ).

«*РУССКИЕ_КОНТ_А*» - сущность, идентифицирующая результаты контекстуального анализа лексической (фразеологической) единицы русского языка.

Атрибуты сущности «*РУССКИЕ_КОНТ_А*»:

- *Код_КА* – код результата контекстуального анализа (первичный ключ);
- *Результат* – содержание результата анализа (обязательный);
- *Код_ЛЕ* – код лексической (фразеологической) единицы, к которой принадлежит результат анализа (внешний ключ);
- *Код_Библ* – код источника, из которого извлечен результат анализа (внешний ключ).

«*РУССКИЕ_КОНЦ_А*» - сущность, идентифицирующая результаты концептуального анализа лексической (фразеологической) единицы русского языка.

Атрибуты сущности «*РУССКИЕ_КОНЦ_А*»:

- *Код_Конц_А* – код результата концептуального анализа (первичный ключ);
- *Внимание* – флаг, определяющий задействует ли данная лексическая (фразеологическая) единица внимание (обязательный);
- *Перцепция* – флаг, определяющий задействует ли данная лексическая (фразеологическая) единица восприятие (обязательный);
- *Ментальная деятельность* – флаг, определяющий задействует ли данная лексическая (фразеологическая) единица ментальную деятельность (обязательный);

- *Память* – флаг, определяющий задействует ли данная лексическая (фразеологическая) единица память (обязательный);
- *Воображение* – флаг, определяющий задействует ли данная лексическая (фразеологическая) единица воображение (обязательный).

«АНГЛИЙСКИЕ_ЛЕ/ФЕ» - сущность, идентифицирующая лексические (фразеологические) единицы английского языка.

Атрибуты сущности «АНГЛИЙСКИЕ_ЛЕ/ФЕ»:

- *Код_ЛЕ* – код лексической (фразеологической) единицы (первичный ключ);
- *ЛЕ-ФЕ* – лексическая (фразеологическая) единица (обязательный).

«АНГЛИЙСКИЕ_ЛЕК_А» - сущность, идентифицирующая результаты лексикографического анализа лексической (фразеологической) единицы английского языка.

Атрибуты сущности «АНГЛИЙСКИЕ_ЛЕК_А»:

- *Код_ЛА* – код результата лексикографического анализа (первичный ключ);
- *Результат* – содержание результата анализа (обязательный);
- *Код_ЛЕ* – код лексической (фразеологической) единицы, к которой принадлежит результат анализа (внешний ключ);
- *Код_Библ* – код источника, из которого извлечен результат анализа (внешний ключ).

«АНГЛИЙСКИЕ_КОНТ_А» - сущность, идентифицирующая результаты контекстуального анализа лексической (фразеологической) единицы английского языка.

Атрибуты сущности «АНГЛИЙСКИЕ_КОНТ_А»:

- *Код_КА* – код результата контекстуального анализа (первичный ключ);
- *Результат* – содержание результата анализа (обязательный);

- *Код_ЛЕ* – код лексической (фразеологической) единицы, к которой принадлежит результат анализа (внешний ключ);
- *Код_Библ* – код источника, из которого извлечен результат анализа (внешний ключ).

«АНГЛИЙСКИЕ_КОНЦ_А» - сущность, идентифицирующая результаты концептуального анализа лексической (фразеологической) единицы английского языка.

Атрибуты сущности «АНГЛИЙСКИЕ_КОНЦ_А»:

- *Код_Конц_А* – код результата концептуального анализа (первичный ключ);
- *Внимание* – флаг, определяющий задействует ли данная лексическая (фразеологическая) единица внимание (обязательный);
- *Перцепция* – флаг, определяющий задействует ли данная лексическая (фразеологическая) единица восприятие (обязательный);
- *Ментальная деятельность* – флаг, определяющий задействует ли данная лексическая (фразеологическая) единица ментальную деятельность (обязательный);
- *Память* – флаг, определяющий задействует ли данная лексическая (фразеологическая) единица память (обязательный);
- *Воображение* – флаг, определяющий задействует ли данная лексическая (фразеологическая) единица воображение (обязательный).

После того, как были определены сущности и их атрибуты, можно переходить непосредственно к созданию ER-модели будущей базы данных.

2.3.2 Создание ER-модели с помощью Microsoft Visio 2010

Microsoft Visio – векторный графический редактор, редактор диаграмм и блок-схем. Он широко распространен, прост и легок в использовании.

Microsoft Visio можно использовать для создания небольших диаграмм, карт, схем и чертежей в различных сферах, однако использование данного программного продукта для глубокого, профессионального моделирования представляет некоторую сложность в связи с его структурой и возможностями.

Создать модель новой базы данных можно с помощью шаблона «Схема модели базы данных». Воспользуемся набором элементов «Сущность-связь».

Ранее был составлен список всех сущностей, информация о которых будет храниться в базе данных, для каждой сущности определен необходимый список атрибутов.

Теперь можно добавлять таблицы и связи.

В результате получим следующую ER-модель (рис. 2.1).



Рис. 2.1. ER-модель базы данных в Visio 2010

После того как была построена модель будущей базы данных, необходимо проверить ее качество.

2.3.3 Проверка качества ER-модели

Проверить качество модели можно автоматически и с участием экспертов.

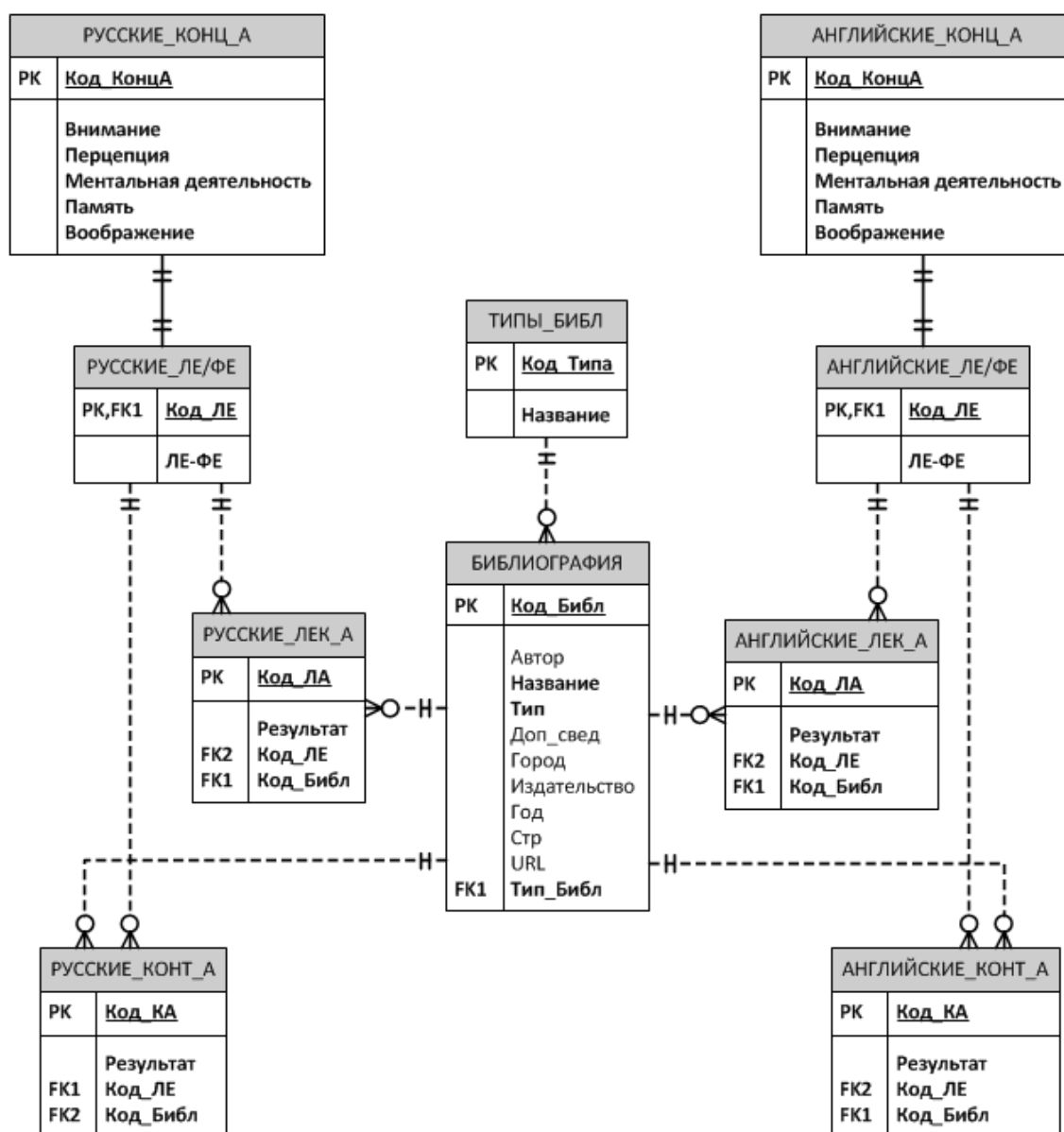
В первом случае проверяется соблюдение правил использования сущностей, атрибутов и связей. Данную процедуру можно выполнить с помощью Microsoft Visio в процессе создания или после завершения построения ER-модели. Данная программа содержит правила, разделенные по категориям, в каждой из которых проверяется наличие ошибок или недочетов в модели, которые не всегда заметны разработчику.

Для автоматической проверки существуют списки грубых и негрубых ошибок, которые выявляются на этапе конструирования ER-модели. Проведем анализ разработанной ER-модели на наличие различного рода ошибок:

1. Нет грубых ошибок сущностей:
 - все имена сущностей уникальны;
 - все сущности имеют связи;
 - все сущности имеют ключи.
2. Нет негрубых ошибок сущностей:
 - все сущности имеют описание;
 - в каждой сущности есть информация о ее объеме.
3. Нет грубых ошибок атрибутов:
 - все имена уникальны в пределах сущности;
 - форматы и длины атрибутов определены.
4. Нет негрубых ошибок атрибутов:
 - все атрибуты имеют четкое описание.
5. Нет ошибок связей:
 - везде присутствуют имена связей;
 - все связи возможны;
 - знак ключа присутствует только на одном конце связи;
 - нет обязательных связей типа «многие-ко-многим»;
 - отсутствуют незамкнутые концы связей.

Проанализировав полученные результаты автоматической проверки ER-модели, можно сказать, что она составлена правильно.

После этапа автоматической проверки ER-диаграммы, ее необходимо проанализировать с участием группы специалистов-экспертов.

Основной инструмент экспертизы, позволяющий эффективно выявить ошибки, является список вопросов, которые раскрывают наиболее распространенные ошибки. Список содержит следующие вопросы для проверки ER-модели.

Вопросы для проверки сущностей:

1. Является ли имя сущности существительным единственного числа или компактным словосочетанием?
2. Определяет ли имя каждой сущности класс, тип объекта, а не отдельный экземпляр?
3. Отражен ли смысл сущности в ее имени?
4. Верно ли, что рассматриваемая сущность не является разновидностью другой сущности с упущенной рекурсивной связью?
5. Ключ сущности действительно уникально определяет каждый ее экземпляр?
6. Является ли ключ минимальным?
7. Согласуется ли каждая сущность с принципами нормализации?

Вопросы для проверки атрибутов:

1. Является ли имя атрибута существительным в единственном числе?
2. Отражен ли смысл атрибута в его имени?
3. Верно ли, что атрибуты не представляют упущенные связи?
4. Все ли атрибуты являются простыми, то есть невозможно разбиение атрибута на составные части?
5. Если атрибут обязательный, всегда ли известно его значение?

6. Если определено множество значений атрибута, всегда ли известен смысл каждого значения?

Вопросы для проверки связей:

1. Действительно ли необходима каждая связь?
2. Если связь обязательна, всегда ли определена сущность с другого конца?

Изучив структуру созданной ER-модели, можно дать положительные ответы на все поставленные выше вопросы экспертной оценки качества.

Таким образом, по результатам двойной проверки качества ER-модели можно сказать, что она составлена правильно. При этом данная ER-модель в полной мере отражает рассматриваемую предметную область.

2.4 Создание таблиц базы данных

Следующий шаг – создание таблиц реляционной базы данных с помощью СУБД Microsoft Access 2010. Каждой таблице соответствует сущность модели, а ее атрибуты станут полями таблицы. Для каждого поля устанавливается его тип и обязательность. Рассмотрим поля каждой из созданных таблиц.

Таблица «*БИБЛИОГРАФИЯ*»:

- *Код_Библ* – первичный ключ, числовой тип;
- *Автор* – текстовый тип;
- *Название* – текстовый тип, обязательное поле;
- *Тип* – текстовый тип, обязательное поле;
- *Доп_свед* – текстовый тип;
- *Город* – текстовый тип;
- *Издательство* – текстовый тип;

- *Год* – текстовый тип;
- *Стр* – числовой тип;
- *URL* – текстовый тип;
- *Тип_Библи* – числовой тип.

Таблица «*ТИПЫ_БИБЛ*»:

- *Код_Типа* – первичный ключ, числовой тип;
- *Название* – текстовый тип, обязательное поле.

Таблица «*РУССКИЕ_ЛЕ/ФЕ*»:

- *Код_ЛЕ* – первичный ключ, числовой тип;
- *ЛЕ-ФЕ* – текстовый тип, обязательное поле.

Таблица «*РУССКИЕ_ЛЕК_А*»:

- *Код_ЛА* – первичный ключ, числовой тип;
- *Результат* – текстовый тип, обязательное поле;
- *Код_ЛЕ* – числовой тип;
- *Код_Библи* – числовой тип.

Таблица «*РУССКИЕ_КОНТ_А*»:

- *Код_КА* – первичный ключ, числовой тип;
- *Результат* – текстовый тип, обязательное поле;
- *Код_ЛЕ* – числовой тип;
- *Код_Библи* – числовой тип.

Таблица «*РУССКИЕ_КОНЦ_А*»:

- *Код_Конц_А* – первичный ключ, числовой тип;
- *Внимание* – логический тип;
- *Перцепция* – логический тип;
- *Ментальная деятельность* – логический тип;
- *Память* – логический тип;
- *Воображение* – логический тип.

Таблица «*АНГЛИЙСКИЕ_ЛЕ/ФЕ*»:

- *Код_ЛЕ* – первичный ключ, числовой тип;

- *ЛЕ-ФЕ* – текстовый тип, обязательное поле.

Таблица «АНГЛИЙСКИЕ_ЛЕК_А»:

- *Код_ЛА* – первичный ключ, числовой тип;
- *Результат* – текстовый тип, обязательное поле;
- *Код_ЛЕ* – числовой тип;
- *Код_Библ* – числовой тип.

Таблица «АНГЛИЙСКИЕ_КОНТ_А»:

- *Код_КА* – первичный ключ, числовой тип;
- *Результат* – текстовый тип, обязательное поле;
- *Код_ЛЕ* – числовой тип;
- *Код_Библ* – числовой тип.

Таблица «АНГЛИЙСКИЕ_КОНЦ_А»:

- *Код_Конц_А* – первичный ключ, числовой тип;
- *Внимание* – логический тип;
- *Перцепция* – логический тип;
- *Ментальная деятельность* – логический тип;
- *Память* – логический тип;
- *Воображение* – логический тип.

После создания таблиц, необходимо установить связи между ними. В результате получим следующую схему данных (рис. 2.2).



Рис. 2.2. Схема данных в Access 2010

Далее можно приступать к заполнению таблиц отобранными языковыми единицами с соответствующей информацией о них (см. ПРИЛОЖЕНИЕ).

2.5 Создание форм для просмотра данных

Для просмотра данных таблиц удобно использовать формы. Они являются основой разработки диалоговых приложений пользователя для работы с базой данных. Они обеспечивают упрощенную работу с данными одной или нескольких взаимосвязанных таблиц.

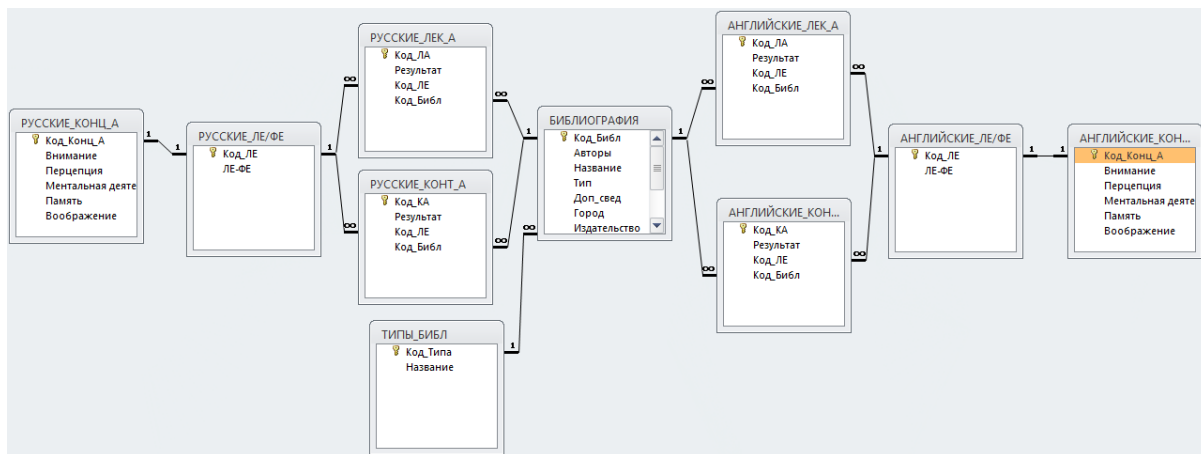
Форма содержит элементы управления, которые отображают поля таблиц, и графические элементы, не связанные с полями таблиц.

Рационально было бы создать форму, которая будет содержать выбранную лексическую единицу и результаты ее лексикографического, контекстуального и концептуального анализов. Рассмотрим создание такой формы на примере лексических единиц русского языка.

Для начала необходимо создать три подчиненные формы для результатов каждого анализа. Подчиненная форма с результатом лексикографического анализа (рис. 2.3) содержит два поля: *Результат* и *Источник*.

Подчиненная форма с результатом контекстуального анализа (рис. 2.4) включает три поля: *Результат*, *Источник*, *Автор источника*.

И последняя подчиненная форма с результатом концептуального анализа (рис. 2.5) содержит поля: *Внимание*, *Перцепция*, *Ментальная деятельность*, *Память*, *Воображение*.

Результат	Источник
Мысленно отвлекаться, обособление от тех или иных сторон, свойств или связей предметов или явлений для выделения существенных их признаков.	Словарь русского языка: 70000 слов
*	

Записи: 1 из 1

Рис. 2.3. Подчиненная форма с результатом лексикографического анализа русских ЛЕ

Результат	Источник	Автор источника
Во всяком случае, говоря о морали, мы не можем абстрагироваться от религии — миллиарды людей находят в ней основу своей нравственности.	На пути к абсолютной морали	Маркович, А.
*		

Записи: 2 из 2

Рис. 2.4. Подчиненная форма с результатом контекстуального анализа русских ЛЕ

Внимание	Перцепция	Ментальная деятельность	Память	Воображение
<input type="checkbox"/>	<input type="checkbox"/>	<input type="checkbox"/>	<input type="checkbox"/>	<input checked="" type="checkbox"/>
*	<input checked="" type="checkbox"/>	<input checked="" type="checkbox"/>	<input checked="" type="checkbox"/>	<input checked="" type="checkbox"/>

Записи: 1 из 1

Рис. 2.5. Подчиненная форма с результатом концептуального анализа русских ЛЕ

Для нахождения необходимой единицы можно воспользоваться встроенным поиском в нижней части страницы СУБД Access. Но для удобства добавим на главную форму элемент управления – Поле со списком. Выпадающий список позволяет просматривать все имеющиеся лексические единицы, после того как пользователь выберет необходимую для него лексическую единицу, данные подчиненных таблиц изменятся в соответствии с выбранной лексической единицей. Полученная главная форма с лексическими единицами русского языка выглядит следующим образом (рис. 2.6).

Лексические единицы русского языка

Лексическая единица: абстрагиваться

Результат лексикографического анализа

Результат	Источник
Мысленно отвлекаться, обособление от тех или иных сторон, свойств или связей предметов или явлений для выделения существенных их признаков.	Словарь русского языка: 70000 слов

Результат контекстуального анализа

Результат	Источник	Автор источника
Во всяком случае, говоря о морали, мы не можем абстрагироваться от религии — миллиарды людей находят в ней основу своей нравственности.	На пути к абсолютной морали	Маркович, А.

Результат концептуального анализа

Внимание	Перцепция	Ментальная деятельность	Память	Воображение
<input type="checkbox"/>	<input type="checkbox"/>	<input type="checkbox"/>	<input type="checkbox"/>	<input checked="" type="checkbox"/>

Рис. 2.6. Главная форма с лексическими единицами русского языка

Далее создадим аналогичную форму с полем со списком и тремя подчиненными формами для отображения результатов лексикографического, контекстуального и концептуального анализов лексических единиц английского языка. Полученные результаты изображены на рисунках 2.7 – 2.10.

Результат	Источник
To draw [notice, a crowd of observers, etc.] to oneself by conspicuous behaviour or appearance [esp in the phrase attract attention].	Collins English Dictionary
To exert a force on [a body] that tends to cause an approach or oppose a separation.	Collins English Dictionary
*	

Запись: 1 из 2 Нет фильтра Поиск

Рис. 2.7. Подчиненная форма с результатом лексикографического анализа английских ЛЕ

Результат	Источник
The show attracts viewers from all walks of life.	Collins English Dictionary
*	

Запись: 1 из 1 Нет фильтра Поиск

Рис. 2.8. Подчиненная форма с результатом контекстуального анализа английских ЛЕ

Внимание	Перцепция	Ментальная деятельность	Память	Воображение
<input checked="" type="checkbox"/>	<input checked="" type="checkbox"/>	<input checked="" type="checkbox"/>	<input checked="" type="checkbox"/>	<input type="checkbox"/>
*	<input type="checkbox"/>	<input type="checkbox"/>	<input type="checkbox"/>	<input type="checkbox"/>

Запись: 1 из 1 Нет фильтра Поиск

Рис. 2.9. Подчиненная форма с результатом концептуального анализа английских ЛЕ

Лексические единицы английского языка

Лексическая единица: attract [sb's] attention

Результат лексикографического анализа

Результат	Источник
To draw (notice, a crowd of observers, etc.) to oneself by conspicuous behaviour or appearance [esp in the phrase attract attention].	Collins English Dictionary
To exert a force on [a body] that tends to cause an approach or oppose a separation.	Collins English Dictionary
*	

Результат контекстуального анализа

Результат	Источник
The show attracts viewers from all walks of life.	Collins English Dictionary
*	

Результат концептуального анализа

Внимание	Перцепция	Ментальная деятельность	Память	Воображение
<input checked="" type="checkbox"/>	<input checked="" type="checkbox"/>	<input checked="" type="checkbox"/>	<input checked="" type="checkbox"/>	<input type="checkbox"/>
*	<input type="checkbox"/>	<input type="checkbox"/>	<input type="checkbox"/>	<input type="checkbox"/>

Рис. 2.10. Главная форма с лексическими единицами английского языка

Созданные формы для просмотра содержащихся в базе данных отображают полученные результаты. Такой интерфейс достаточно удобен для данной программы. Однако настоящую базу данных лексических единиц русского и английского языков можно использовать в качестве источника данных для других программ с широким разнообразием элементов управления и удобным интерфейсом, например, используя языки программирования.

Выводы к Главе 2

Работа с выбранными в качестве объекта данного исследования лексическими (фразеологическими) единицами, номинирующими процесс познания в современном английском и русском языках, позволила получить новые сведения о семантике и особенностях функционирования лексем в предложении.

В результате лексикографического, контекстуального и концептуального анализа, стало очевидно, что для соответствия критерию «описание процесса и результата когниции» лексема должна соответствовать определенным параметрам, что позволяет ей отличаться от других лексем. К первичным параметрам относятся «способность номинировать когницию на функциональном уровне» и «частотность». Критерий «способность номинировать когницию на системном уровне» позволил сократить первичную базу и уточнить данные для формирования исследовательского тезауруса.

Векторный графический редактор Microsoft Visio 2010 позволил создать ER-модель базы данных, отражающую ее структуру. Данный продукт хорошо выполнил поставленную задачу, но он может вызвать некоторые сложности при глубоком профессиональном моделировании.

Результат двойной проверки качества ER-модели подтвердил, что она составлена правильно и в полной мере отражает рассматриваемую предметную область.

Программный продукт Microsoft Access 2010 позволил создать реляционную базу данных. Использование форм дало возможность просмотреть содержащуюся в базе данных информацию в более удобной форме. Однако применение других программ, способных использовать настоящую базу данных в качестве источника информации, поможет улучшить пользовательский интерфейс.

ЗАКЛЮЧЕНИЕ

Реализация настоящего исследования представляет собой попытку представить новые сведения о системном и функциональном значении лексики, выражающей форму познания в русском и английском языках. Данная работа учитывает положения современного когнитивизма и традиционные методы, такие как лексикографический, контекстуальный и концептуальный анализ.

Проведенный в настоящем исследовании анализ лексических и фразеологических единиц в русском и английском языках позволил выявить концептуальные основания формирования ментальных структур психических процессов посредством анализа языковых и неязыковых сведений.

Полученные результаты способствовали формированию базы данных лексем исследовательского корпуса.

Главная цель работы заключается в поиске и описании механизмов вербализации ментальных структур познания лексическими и синтаксическими средствами современных русского и английского языков, а также последующем закреплении полученных сведений в базе данных. Достижение поставленной цели реализуется посредством следующих действий: сбор фактического материала, выполнение лексикографического, контекстуального и концептуального анализа семантики каждой единицы, определение критериев отбора исследовательского тезауруса, создание модели и непосредственно самой базы данных.

Таким образом, можно заключить, что задачи, поставленные в данной работе, решены в полном объеме, цель достигнута.

СПИСОК ИСПОЛЬЗУЕМЫХ ИСТОЧНИКОВ

Книги

1. Cambridge Advanced Learners Dictionary [Текст]. – Cambridge: Cambridge University Press, 2005. – 1572 p.
2. *Collins* - Collins English Dictionary [Текст] / Collins – Harpercollins, 2011. – 1899 p.
3. *MED* - Macmillan English Dictionary for Advanced Learners: [Текст] CD-ROM 2nd Edition. CD-ROM © Macmillan Publishers Limited 2007
4. *Аксенов* - Аксенов, В. П. Звездный билет [Текст] / В. П. Аксенов // Юность. – 1961. – № 6 – Режим доступа : <http://fantlab.ru/work317458>.
5. *Багрицкий* - Багрицкий, Э.Г. Стихотворения и поэмы [Текст] / Э.Г. Багрицкий. – М. : Советский писатель, 1964. – 569 с.
6. Бекаревич, Ю.Б. Самоучитель Access 2010 [Текст] / Ю.Б. Бекаревич, Н.В. Пушкина. – СПб.: БХВ-Петербург, 2011. – 432 с.: ил. + CD-ROM
7. *Библия* - Библия [Текст] : книги Священного писания Ветхого и Нового Завета. – М. : Рос. Библейское общество, 2000. - 1337 с.
8. Болдырев, Н. Н. Когнитивная семантика [Текст] : курс лекций по англ. филологии : учеб. пособие / Н. Н. Болдырев ; Ин-т языкознания РАН, Тамб. гос. ун-т им. Г. Р. Державина. – Тамбов : Изд-во ТГУ, 2000. – 123 с. : ил.
9. *Булгаков* - Булгаков, М.М. Мастер и Маргарита [Текст] / М.М. Булгаков. – СПб. : Азбука-классика, 2007. – 544с.
10. *Гоголь* - Гоголь, Н. В. Записки сумасшедшего [Текст] / Н.В. Гоголь. – М.: Стрекоза.-Пресс, 2002. – 222с.
11. *Грибоедов* - Грибоедов, А.С. Горе от ума [Текст] / А.С. Грибоедов. – М. : Сов. Россия, 1983. – 198 с.
12. Дейк, Т. А. ван. Контекст и познание. Фреймы знаний и понимание речевых актов [Текст] / Т. А. ван. Дейк // Дейк, Т. А. ван. Язык.

- Познание. Коммуникация : сб. работ / сост. В. В. Петрова. – М., 1989. – С. 12-40.
13. Дубичинский В.В. Лексикография русского языка [Текст]: учеб. пособие / Дубичинский В.В. – М.: Наука: Флинта, 2008. – 432 с.
14. Зрюмов, Е.А. Базы данных для инженеров [Текст]: учебное пособие / Е.А. Зрюмов, А.Г. Зрюмова; Алт. гос. техн. ун-т им. И.И. Ползунова. – Барнаул: Изд-во АлтГТУ, 2010. – 131 с.
15. *Искандер* - Искандер, Ф.А Сандро из Чегема Кн. 2 [Текст] / Ф.А. Искандер. – М. : «Московский рабочий», 1989. – Режим доступа : http://www.litres.ru/pages/biblio_book/?art=1458
16. *Карамзин* - Карамзин, Н. М. Филалет к Мелодору. Стихотворения [Текст] / Н.М. Карамзин. – М. : АСТ, 1999. – С. 316-322.
17. Кубрякова, Е.С. Введение. Проблемы представления знаний в языке [Текст] / Е.С. Кубрякова // Структуры представления знаний в языке : сб. науч.-аналит. обзоров / РАН, ИНИОН. – М., 1994. – С. 5-31. – (Теория и история языкознания).
18. Кубрякова, Е.С. Язык и знание [Текст] : на пути получения знаний о языке: части речи с когнит. точки зрения : роль языка в познании мира / Е.С. Кубрякова ; Ин-т языкознания РАН. – М. : Яз. славян. культуры, 2004. – 555 с. – (Язык. Семиотика. Культура).
19. *Куприн* - Куприн, А.И. Яма [Текст]. Собрание сочинений, Том 5 / А.И. Куприн. – М.: Гослитиздат, 1958
20. *Лесков* - Лесков, Н.С. Леди Макбет [Текст]. Собрание сочинений: в 6 т. / Н.С. Лесков. – М. : Экран, 1993. – 572 с.
21. *Михалков* - Михалков, С. Заяц и Черепаха [Текст] / С. Михалков. – М. : Олма-Пресс Экслибрис, 2003. – 8 с.
22. Нестеров С.А. Базы данных: учеб. пособие / С.А. Нестеров. – СПб.: Изд-во Политехн. ун-та, 2013. – 150 с.
23. *Николай* - Николай, Н. Незнайка в Солнечном городе [Текст] / Н. Носов. – М.: Недра, 1993. – 426 с.

24. Осипов Д.Л. Базы данных и Delphi. Теория и практика [Текст]. – СПб.: БХВ-Петербург, 2011. – 752 с.: ил. + DVD – (Профессиональное программирование)
25. *Пастернак* - Пастернак, Б.Л. Доктор Живаго [Текст] / Б.Л. Пастернак.– Куйбышев : Кн. изд-во, 1989. – 528 с.
26. Попова, З.Д. Понятие «концепт» в лингвистических исследованиях [Текст] / З.Д. Попова, И.А. Стернин. – Воронеж : Изд-во ВГУ, 1999. – 30 с.
27. *Пушкин* - Пушкин, А.С. Евгений Онегин : Собрание сочинений: В 5 т. [Текст] / А.С. Пушкин. Т. 3. – СПб. : Библиополис, 1994. – 503 с.
28. *Солженицын* - Солженицын, А.И. В круге первом [Текст] / А.И. Солженицын. – Омск : Кн.изд-во, 1991. – 719с.
29. *СРЯ* - Ожегов, С.И. Словарь русского языка: 70000 слов [Текст] / Под ред. Н.Ю.Шведовой. – 23-е изд., испр. М.: рус. яз., 1990. – 917 с.
30. *Толстой* - Толстой, Л.Н. Война и мир [Текст] : в 4-х т. / Л.Н. Толстой. – М. : Молодая гвардия, 1978. – Т.3. – 408 с.
31. *Тургенев* - Тургенев, И.С. Повести [Текст] / И.С. Тургенев. – Пермь : Алгос-Пресс, 1995. – 262 с.
32. *ФСРЛЯ* - Фразеологический словарь русского литературного языка [Текст] / А. И. Фёдоров. — М.: Астрель, 2008. – 878 с.
33. *Чехов* - Чехов, А.П. Рассказы и пьесы [Текст] / А.П. Чехов. – М.: Советская Россия, 1988. – 253с.

Электронные ресурсы

34. *ABBYU Lingvo* - ABBYU Lingvo CD'12 [Electronic resource] : dictionary : ABBY LINGVOSoftware, 2008. – 1 CD-ROM .
35. British National Corpus. Simple Search of BNC-World [Electronic resource] / *University of Oxford*. – Oxford, 1992. – Mode of access: <http://sara.natcorp.ox.ac.uk/lookup.html>.

36. *GW* - Сборник словарей, энциклопедий и справочников [Электронный ресурс]: словарь. – © 2003-2012. – Режим доступа : <http://glossword.info>
37. *ODCIE* - Oxford Dictionaries [Electronic Resource] / Oxford University Press. – 2012. – Режим доступа – Mode of access: <http://oxforddictionaries.com/>
38. The Longman Dictionary of Contemporary English Online [Electronic Resource] / Pearson Education Ltd. – 2012. – Mode of access: <http://www.ldoceonline.com/>
39. Веккер, Л.М. Психика и реальность: единая теория психических процессов [Электронный ресурс] / Педагогическая библиотека. – 2012. – Режим доступа: http://www.pedlib.ru/Books/1/0183/1_0183-296.shtml
40. *Вяземский* - Вяземский, П.А Старая записная книжка [Электронный ресурс] / П. А Вяземский – Режим доступа: <http://cfrl.ru/cfrl-root0.html>
41. *Маркович* - Маркович, А. На пути к абсолютной морали [Электронный ресурс] / А. Маркович // Вестник США. – 2003. – № 15. – Режим доступа : <http://www.vestnik.com/issues/2003/0723/win/markovich.htm>.
42. Мультитран [Электронный ресурс] / Мультитран. – 2012. - . Режим доступа: <http://www.multitrans.ru/c/m.exe?a=1&SHL=2>
43. *МФРЯ* - Машинный фонд русского языка [Электронный ресурс] / Проект Института Русского Языка им. В.В.Виноградова РАН. – Режим доступа: <http://cfrl.ru/cfrl-root0.html>
44. *НКРЯ* - Национальный корпус русского языка [Электронный ресурс] / Портал Национальный корпус русского языка. – © 2003–2012. – Режим доступа: <http://www.ruscorpora.ru/>
45. *ТСРЯ* - Современный толковый словарь русского языка Ефремовой [Электронный ресурс] / Под ред. Т.Ф. Ефремовой. – © Академик, 2000-2010. –Режим доступа: <http://dic.academic.ru/contents.nsf/efremova/>
46. *ТСД* - Толковый словарь В. Даля ON-LINE [Электронный ресурс] : онлайн словарь. – М.: Цитадель, 1998. – Режим доступа: <http://vidahl.agava.ru/>

47. *ТСУ* - Толковый словарь Ушакова [Электронный ресурс] / Ред. Д. Н. Ушаков. – 2008-2009. – Режим доступа: <http://ushakovdictionary.ru/word.php?wordid=6446>
48. *УФС* - Учебный фразеологический словарь [Электронный ресурс] / Е. А. Быстрова, А. П. Окунева, Н. М. Шанский. — М.: АСТ, 1997. – Режим доступа : <http://phraseologiya.academic.ru>

ПРИЛОЖЕНИЕ

Результаты лексикографического, контекстуального и концептуального анализа лексем английского языка.

Таблица 1. Английский язык

Лексическая единица/ фразеологическая единица	Результат лексикографического анализа	Результат контекстуального анализа	Результат концептуального анализа
attract [sb's] attention	1. To draw [notice, a crowd of observers, etc.] to oneself by conspicuous behaviour or appearance [esp in the phrase attract attention] 2. To exert a force on [a body] that tends to cause an approach or oppose a separation (Collins)	The show attracts viewers from all walks of life (Collins)	внимание + перцепция + ментальная деятельность + память + воображение -
bear in mind	1. To remember to consider something when you are thinking about or doing something else (MED)	He met so many persons that he gave up trying to keep them in mind (Collins).	внимание - перцепция + ментальная деятельность - память + воображение -
bring/call someone/something to mind	1. To remind you of someone or something 2. To remember something (MED)	This latest crisis brings to mind the events of last year (MED).	внимание - перцепция - ментальная деятельность + память + воображение +
call a spade a spade	To speak plainly and frankly (Collins)	They were a little frightened at this... young fellow, and the swing and smash of his words, and his dreadful trait of calling a spade a spade (Collins).	внимание + перцепция - ментальная деятельность + память + воображение -
call attention to smb.	Draw [smb.'s] attention to smb. [smth.] (Collins)	The prosecution never intended to draw to your attention the circumstances under which these documents were produced (Collins).	внимание + перцепция + ментальная деятельность + память - воображение -

Продолжение Таблицы 1

Лексическая единица/ фразеологическая единица	Результат лексикографического анализа	Результат контекстуального анализа	Результат концептуального анализа
call down curses upon smb.	1. To abuse [someone] with obscenities or oaths 2. To invoke supernatural powers to bring harm to [someone or something] (Collins)	I call down curses upon your head! (Collins)	внимание - перцепция - ментальная деятельность + память - воображение +
call down the wrath of God on smb.'s head	1. A profane or obscene expression of anger, disgust, surprise, etc.; oath 2. An appeal to a supernatural power for harm to come to a specific person, group, etc (Collins)	It's no use calling down the wrath of God on the heads of your enemies: something more will be necessary to defeat them (ODCIE).	внимание - перцепция - ментальная деятельность + память - воображение +
call it quits	To agree to end a dispute, contest, etc., agreeing that honours are even (Collins)	Time to go home. Let's call it quits (Collins).	внимание + перцепция + ментальная деятельность + память - воображение -
call one's hand	1. Declare 2. Play, 3. Show 4. Tip (Collins)	Surely it was the end - she had played her hand and lost! (Collins)	внимание + перцепция - ментальная деятельность + память - воображение -
call someone's bluff	To ask someone to do what they are threatening to do because you believe they do not intend to do it, but want to trick you in order to gain an advantage over you (MED)	He threatened to resign, and they called his bluff (MED).	внимание + перцепция + ментальная деятельность + память + воображение +
call to arms	Something that makes people want to take action and get involved in an attempt to deal with a bad situation (MED)	He issued a call to arms on behalf of the environment (MED).	внимание + перцепция + ментальная деятельность + память + воображение +
catch a shadow and let go a substance	Lose or miss the point (ABBY Lingvo)	They knew so well what they wanted. They were almost Forsytes. They would never grasp a shadow and miss a substance (Collins).	внимание + перцепция + ментальная деятельность + память + воображение +

Продолжение Таблицы 1

Лексическая единица/ фразеологическая единица	Результат лексикографического анализа	Результат контекстуального анализа	Результат концептуального анализа
catch it in the neck	1. Buy trouble 2. Start something 3. Run [into] troubles (ABBY Lingvo)	The shareholders had a grievance, of course; and someone had to get it in the neck to satisfy their sense of equity (ABBY Lingvo).	внимание - перцепция + ментальная деятельность + память + воображение -
catch me	No way (ABBY Lingvo)	Catch me doing this again! (ABBY Lingvo)	внимание + перцепция + ментальная деятельность + память - воображение -
catch old birds with chaff	Try to cheat someone mature (Collins)	A genuine Rembrandt! Don't talk rubbish, it's only a poor copy. Don't try to catch old birds like us with chaff (Collins).	внимание + перцепция + ментальная деятельность + память + воображение +
catch someone's eye	If something catches your eye, you suddenly notice it 1if something catches your eye, you suddenly notice it (MED)	There was one painting that caught my eye (MED).	внимание + перцепция - ментальная деятельность + память + воображение -
catch someone on the hop	To surprise someone because you do something that they do not expect you to do (MED)	Yesterday's developments caught the government on the hop (MED).	внимание + перцепция - ментальная деятельность - память - воображение -
catch/take someone unawares	To surprise someone, often making them feel confused or embarrassed do (MED)	Burchill's shot caught the goalkeeper completely unawares. do (MED).	внимание + перцепция + ментальная деятельность + память - воображение -
cogitate	To think deeply about [a problem, possibility, etc.]; ponder (ABBY Lingvo)	He stroked his beard and retired to cogitate (ABBY Lingvo).	внимание - перцепция + ментальная деятельность + память + воображение +

Продолжение Таблицы 1

Лексическая единица/ фразеологическая единица	Результат лексикографического анализа	Результат контекстуального анализа	Результат концептуального анализа
come a cropper	1. To fall heavily 2. To fail completely (ABBYY Lingvo)	I came a cropper on that question (ABBYY Lingvo).	внимание - перцепция + ментальная деятельность + память + воображение +
come back to earth	To return to reality from a fantasy or daydream (Collins)	Now, Virgie, come down to earth and give me the low-down. What's happened to Mrs Bedford's diamonds? (Collins)	внимание + перцепция - ментальная деятельность + память + воображение +
come up against	To deal with something difficult or unpleasant (MED)	In the first week, we came up against a pretty tricky problem (MED).	внимание + перцепция + ментальная деятельность + память + воображение +
come down to bed-rock	To get through (Collins)	Well,' he said, 'we're like any other people when it comes down to bedrock.' (Collins)	внимание- перцепция + ментальная деятельность + память + воображение +
come hell or high water	Whatever difficulties may arise (Collins)	He was impetuous, headlong, a creature of impulse, and once he got an idea in his head, determined to have his way come hell or high water (Collins).	внимание- перцепция + ментальная деятельность + память - воображение +
conflict	Be incompatible or at variance; clash (Oxford)	Parents' and children's interests sometimes conflict (Oxford).	внимание+ перцепция + ментальная деятельность + память + воображение +
conflict of interest[s]	A situation in which someone cannot make fair decisions because they will be affected by the results (MED).	If the judge is related to the defendant there is a clear conflict of interest (Collins)	Внимание+ перцепция + ментальная деятельность + память + воображение +

Продолжение Таблицы 1

Лексическая единица/ фразеологическая единица	Результат лексикографического анализа	Результат контекстуального анализа	Результат концептуального анализа
concentrate	Focus all one's attention on a particular object or activity (Oxford)	She couldn't concentrate on the film (Oxford).	внимание + перцепция + ментальная деятельность + память + воображение -
devote	To use a particular amount of time or space for dealing with something (MED)	He's devoted most of his time to his painting (MED).	внимание + перцепция + ментальная деятельность + память + воображение +
do credit to smb.	Reflect credit on smb. (Collins)	His fluency in English reflects great credit on his teachers (ALD)	внимание + перцепция + ментальная деятельность + память + воображение +
do dirt to smb.	Do the dirty things on smb (Collins)	'You don't know how awful I felt, remembering how I'd done you dirt' (Collins).	внимание + перцепция + ментальная деятельность + память + воображение -
do honour to	1. To pay homage to 2. To be a credit to (ABBYY Lingvo)	Their words are law, and the High Perch is the seat to honour (ABBYY Lingvo).	внимание + перцепция - ментальная деятельность + память + воображение -
do it on one's head	Standing on one's head (ABBYY Lingvo)	I knew that I couldn't do the translation on my head... No dictionary contained many of the technical words used. But I agreed to do the job (ABBYY Lingvo).	внимание + перцепция + ментальная деятельность + память + воображение -
do justice to	1. To show to full 2. To show full appreciation of by action 3. To treat or judge fairly (Collins)	The picture did justice to her beauty (Collins).	внимание + перцепция + ментальная деятельность + память - воображение -

Продолжение Таблицы 1

Лексическая единица/ фразеологическая единица	Результат лексикографического анализа	Результат контекстуального анализа	Результат концептуального анализа
do one's bit	To make one's expected contribution (ABBYY Lingvo)	In my opinions, ladies and gentlemen, we have done our bit and may leave the rest to Joe (ABBYY Lingvo)	внимание-перцепция + ментальная деятельность + память + воображение +
do one's block	To become angry (ABBYY Lingvo)	To put it bluntly I lost my block. I would have cheerfully killed her, but couldn't even chance striking her... (ABBYY Lingvo)	внимание+ перцепция + ментальная деятельность + память + воображение -
do one's nut	To be extremely angry; go into a rage (ABBYY Lingvo)	When your father sees the damage you've done to his car he'll do his nut (ABBYY Lingvo).	внимание-перцепция + ментальная деятельность + память - воображение -
do oneself justice	To make full use of one's abilities (ABBYY Lingvo)	Since Watson died I haven't had anybody much to talk to but the nuns, and I can never do myself justice in French. Besides there is only a limited number of subjects you can talk to them about (ABBYY Lingvo).	внимание+ перцепция + ментальная деятельность + память + воображение +
do smb. a bad turn	Do something no good for somebody (ABBYY Lingvo)	He won't refuse my friend, for I could do him an ill turn if I chose (ABBYY Lingvo).	внимание-перцепция + ментальная деятельность + память - воображение -
do your dammedes	To make your best effort to do something (MED)	We knew he would do his dammedest to get it to us on time (MED).	внимание - перцепция + ментальная деятельность + память + воображение -

Продолжение Таблицы 1

Лексическая единица/ фразеологическая единица	Результат лексикографического анализа	Результат контекстуального анализа	Результат концептуального анализа
do without something	Used for saying that something is annoying you and causing problems for you (MED)	I could do without all these interruptions (MED).	внимание + перцепция - ментальная деятельность + память - воображение -
do wonders	To achieve spectacularly fine results (Collins)	What she wants is a helping hand. If you... went through the part with her, I believe you could do wonders (Collins).	внимание + перцепция + ментальная деятельность + память + воображение +
drag a red herring across the path	To mislead (Collins)	How often in great strikes have riots been started in order to prevent the public from listening to the workers' demands! It is an old story - the red herring dragged across the path in order to destroy the scent (Collins)	внимание + перцепция - ментальная деятельность + память + воображение +
drag down	To depress or demoralize (Collins)	You shouldn't let these things drag you down (Collins)	внимание - перцепция + ментальная деятельность + память - воображение -
drama queen	A person who tends to react to every situation in an overdramatic or exaggerated manner (ABBY Lingvo)	She is a drama queen (ABBY Lingvo).	внимание + перцепция + ментальная деятельность + память + воображение -
draw a curtain on smth.	To conceal something (Oxford)	She was right, all the same my pride was hurt... and gradually, in about the time it took to forget my few hard-learned tunes, I drew a curtain on them (Oxford).	внимание + перцепция + ментальная деятельность + память + воображение +

Продолжение Таблицы 1

Лексическая единица/ фразеологическая единица	Результат лексикографического анализа	Результат контекстуального анализа	Результат концептуального анализа
draw a long bow	To lie, exaggerate (Oxford)	You've been drawing the long bow a bit, haven't you, with all those stories. I hear of your gallantry in the trenches. I suppose you did get a commission, or is that a fake too? (Oxford)	внимание + перцепция + ментальная деятельность + память - воображение +
draw blank	To fail (ABBY Lingvo)	The police've been out tryin' to pick up their tracks and've drawn a blank (ABBY Lingvo)	внимание - перцепция + ментальная деятельность + память - воображение -
draw into one's shell	To hide (ABBY Lingvo)	They looked at each other. And, as though he had done that which no Forsyte did - given himself away, young Jolyon drew into his shell (ABBY Lingvo).	внимание + перцепция + ментальная деятельность + память + воображение+
draw the line [at]	To reasonably object [to] or set a limit [on] (Collins)	My loyalty to their husbands and their hearths and their happiness obliges me to draw a line and not overstep it (Collins).	внимание + перцепция + ментальная деятельность + память - воображение+
dream	1. Mental activity, usually in the form of an imagined series of events, occurring during certain phases of sleep 2. A sequence of imaginative thoughts indulged in while awake; daydream; fantasy (Collins).	You're dreaming if you think you can win (Collins).	внимание - перцепция + ментальная деятельность + память + воображение+
dream up	To invent by ingenuity and imagination (Collins).	To dream up an excuse for leaving (Collins).	внимание- перцепция + ментальная деятельность + память + воображение+

Продолжение Таблицы 1

Лексическая единица/ Фразеологическая единица	Результат лексикографического анализа	Результат контекстуального анализа	Результат концептуального анализа
dream on	Used as an ironic comment on the unlikely nature of a plan or aspiration (Oxford)	Dean thinks he's going to get the job. Dream on, Babe (Oxford).	внимание + перцепция - ментальная деятельность + память - воображение+
dree one's weird	To endure one's fate (Collins)	'What to do, then?' cried Tony impatiently... 'You must dree your weird,' said the old man grimly. 'Yes, I must dree my weird,' he retorted with a deeper grimness (Collins).	внимание + перцепция - ментальная деятельность + память + воображение-
drift with the stream	To conform to the accepted standards (Collins)	The whole secret of her success was this ability to swim with the stream, but to make it appear as if she were swimming slightly ahead of, or even against it (Collins).	внимание - перцепция - ментальная деятельность + память - воображение-
drill down	To look at or examine something in depth (Collins)	To drill down through financial data (Collins).	внимание + перцепция + ментальная деятельность + память + воображение+
drill something into someone	To make someone learn or understand something by telling them about it many times (MED)	If you do something you should never do it half-heartedly. My parents drilled that into us when we were young (MED)	внимание + перцепция + ментальная деятельность + память + воображение+
drive at	To intend or mean (ABBYY Lingvo)	What are you driving at? (ABBYY Lingvo)	внимание + перцепция + ментальная деятельность + память + воображение+

Продолжение Таблицы 1

Лексическая единица/ фразеологическая единица	Результат лексикографического анализа	Результат контекстуального анализа	Результат концептуального анализа
drive home	To cause to penetrate to the fullest extent (ABBYY Lingvo)	How Tom strode about that stage! How he hammered home the points of his policy! (ABBYY Lingvo)	внимание + перцепция- ментальная деятельность + память - воображение+
drive smb. crazy	Mental disturbance; insanity (ABBYY Lingvo)	Poges: "Go away, go away, and don't be driving me crazy!" (ABBYY Lingvo)	внимание- перцепция + ментальная деятельность + память - воображение-
drive someone daft	To make someone feel very annoyed (MED)	The kids were driving me daft with their constant noise (MED).	внимание- перцепция + ментальная деятельность + память - воображение-
drive someone round the bend	To annoy someone very much (MED)	That humming noise is driving me round the bend (MED).	внимание + перцепция + ментальная деятельность + память + воображение-
droob	A pathetic person (Collins)	Tell the droob to beat it (Collins)	внимание + перцепция + ментальная деятельность + память + воображение+
drool	To show excessive enthusiasm [for] or pleasure [in]; gloat [over] (Collins)	Those stacks of records of yours make me drool (Collins)	внимание + перцепция + ментальная деятельность + память + воображение+
drop a brick	Make an indiscreet or embarrassing remark (Collins)	He dropped a brick when he admitted that he knew where we were going (Collins).	внимание + перцепция - ментальная деятельность + память + воображение+

Продолжение Таблицы 1

Лексическая единица/ фразеологическая единица	Результат лексикографического анализа	Результат контекстуального анализа	Результат концептуального анализа
drop a hint	Something that you say to show what you are thinking or feeling, without saying it directly (ABBY Lingvo)	I'll just drop her a hint not to be surprised at anything she sees and keep mum (ABBY Lingvo).	внимание + перцепция + ментальная деятельность + память – воображение +
drop dead	An exclamation of contempt (Collins)	She told him to drop dead when he asked her to dance (Collins).	внимание + перцепция + ментальная деятельность + память – воображение-
drop one's bundle	To panic or give up hope (Collins)	I dropped my bundle, Myff. Let the Committee down badly. Am too ashamed to face members until I get into action again... (Collins).	внимание- перцепция + ментальная деятельность + память – воображение-
drop smb. like a hot brick	Vexing question [you have to deal with], the case on which you want to get rid of as soon as possible (Collins)	She was such a decided mortal; knew her own mind so terribly well; wanted things so inexorably until she got them - and then, indeed, often dropped them like a hot potato (Collins).	внимание + перцепция - ментальная деятельность + память + воображение +
drop the ball	Make a mistake; mishandle things (Oxford)	I really dropped the ball on this one (Oxford).	внимание + перцепция + ментальная деятельность + память + воображение-
drop the handkerchief	To choose [to smb.] prefer, to understand (Collins)	'And so... you condescend to fling to me your royal pocket handkerchief,' said Blanche (Collins).	внимание + перцепция + ментальная деятельность + память + воображение-

Продолжение Таблицы 1

Лексическая единица/ фразеологическая единица	Результат лексикографического анализа	Результат контекстуального анализа	Результат концептуального анализа
dry as dust	Extremely boring (Collins)	There was nothing much to tempt my interest. Books of law, dry as dust, books of accountancy (Collins).	внимание + перцепция + ментальная деятельность + память + воображение+
emphasize	To give particular importance or attention to something (MED)	At school they emphasize good manners (MED).	внимание + перцепция + ментальная деятельность + память + воображение+
engage	Occupy or attract [someone's interest or attention] (Oxford)	He ploughed on, trying to outline his plans and engage Sutton's attention (Oxford).	внимание + перцепция + ментальная деятельность + память + воображение-
examine	To look at, inspect, or scrutinize carefully or in detail; investigate (MED)	She opened the suitcase and examined the contents. He picks up each item and examines it carefully (MED).	внимание + перцепция + ментальная деятельность + память + воображение-
eye	Attention or observation [often in the phrases catch someone's eye, keep an eye on, cast an eye over] (Collins)	An eye for antiques (Collins)	внимание + перцепция + ментальная деятельность + память + воображение+
eye-opener	A situation that shows you something surprising that you did not know before (MED)	Visiting people in prison was a real eye-opener for me (MED).	внимание + перцепция + ментальная деятельность + память + воображение-
fancy	Arising in the imagination; capricious or illusory (Collins)	A fancy course in business administration (Collins)	внимание – перцепция + ментальная деятельность + память – воображение+

Продолжение Таблицы 1

Лексическая единица/ фразеологическая единица	Результат лексикографического анализа	Результат контекстуального анализа	Результат концептуального анализа
feel	1. To perceive [something] by touching 2. To have a physical or emotional sensation of [something] to feel heat to feel anger 3. To examine [something] by touch (ABBYY Lingvo)	She's got a feel for this sort of work (ABBYY Lingvo).	внимание + перцепция + ментальная деятельность + память + воображение +
feel free [to do something]	Have no hesitation or shyness [often used as an invitation or for reassurance] (Oxford)	Feel free to say what you like (Oxford)	внимание + перцепция + ментальная деятельность + память – воображение-
feel like [doing] something	Be inclined to have or do (Oxford)	I feel like celebrating (Oxford).	внимание – перцепция + ментальная деятельность + память – воображение +
focus	The centre of interest or activity: an act of concentrating interest or activity on something; the state or quality of having or producing clear visual definition (Oxford)	This generation has made the environment a focus of attention (Oxford).	внимание + перцепция + ментальная деятельность + память + воображение-
forget	Fail to remember (Oxford)	He had forgotten his lines (Oxford)	внимание – перцепция – ментальная деятельность + память + воображение-
forget it	Informal said when insisting to someone that there is no need for apology or thanks (Oxford)	'I'm sorry ...' she began. 'Forget it' (Oxford).	внимание перцепция + ментальная деятельность + память + воображение+
forgive	Stop feeling angry or resentful towards [someone] for an offence, flaw, or mistake (Oxford)	I was willing to forgive all her faults for the sake of our friendship (Oxford).	внимание – перцепция + ментальная деятельность + память + воображение-

Продолжение Таблицы 1

Лексическая единица/ фразеологическая единица	Результат лексикографического анализа	Результат контекстуального анализа	Результат концептуального анализа
full of	Filled with intense emotion (Oxford)	His heart was full of hate (Oxford).	внимание – перцепция – ментальная деятельность + память + воображение+
full of oneself	Very self-satisfied and with an exaggerated sense of self-worth (Oxford)	He'd always been very full of himself (Oxford).	внимание + перцепция + ментальная деятельность + память + воображение +
gain an advantage of smb.	Take precedence over smb., to be in a better position than anyone l., get, have an advantage over smb. (ABBYY Lingvo)	You have the advantage of me in courtesy as well as in years, sir,' I replied (ABBYY Lingvo).	внимание – перцепция + ментальная деятельность + память – воображение-
gain laurels	Acquire fame (ABBYY Lingvo)	Put a young man had to work very hard to gain his laurels (ABBYY Lingvo).	внимание – перцепция + ментальная деятельность + память + воображение+
gain smb.'s ear	Be favorably heard, win smb.'s side (ABBYY Lingvo)	He... led his listener to believe that he had the ear of the great both in Italy and France (ABBYY Lingvo).	внимание + перцепция + ментальная деятельность + память + воображение -
gain the wind of	Discover, spot; watch; achieve (ABBYY Lingvo)	We had run up the trades to get the wind of the island we were after (ABBYY Lingvo).	внимание + перцепция + ментальная деятельность + память - воображение -
food for thought	Something that makes you think a lot about a particular subject (MED)	Thanks for your comments – they have given us plenty of food for thought (MED).	внимание + перцепция + ментальная деятельность + память + воображение+

Продолжение Таблицы 1

Лексическая единица/ фразеологическая единица	Результат лексикографического анализа	Результат контекстуального анализа	Результат концептуального анализа
food for reflection	Food for thought (Collins)	Meanwhile Jennie, moving about her duties, also found food for reflection (Collins).	внимание + перцепция + ментальная деятельность + память + воображение-
give and take	Mutual concessions and compromises (Oxford)	There has to be give and take on both sides (Oxford).	внимание + перцепция + ментальная деятельность + память - воображение-
give someone to understand [or believe or know]	Inform someone in a rather indirect way (Oxford)	I was given to understand that I had been invited (Oxford).	внимание + перцепция - ментальная деятельность + память + воображение+
give in	Ease fighting or arguing; admit defeat (Oxford)	He reluctantly gave in to the pressure (Oxford).	внимание + перцепция + ментальная деятельность + память + воображение-
give smb. furiously to think	Make smb. think over smth. (ABBYY Lingvo)	This attitude of his gave me furiously to think, and I was slowly forced to the conclusion that Alfred Inglethorp wanted to be arrested (ABBYY Lingvo).	внимание + перцепция + ментальная деятельность + память + воображение +
give smb. the fidgets	To annoy smb. (ABBYY Lingvo)	Don't go... or come again soon... This place fairly gives me the jumps (ABBYY Lingvo).	внимание+ перцепция + ментальная деятельность + память + воображение-
give smb. to understand	Tell smb. clearly, directly (ABBYY Lingvo)	Frank was given to understand in a short note from the boss that he was fired (ABBYY Lingvo).	внимание- перцепция + ментальная деятельность + память - воображение+

Продолжение Таблицы 1

Лексическая единица/ фразеологическая единица	Результат лексикографического анализа	Результат контекстуального анализа	Результат концептуального анализа
haunt	Be persistently and disturbingly present in [the mind] (Oxford)	The sight haunted me for years (Oxford)	внимание- перцепция- ментальная деятельность + память + воображение+
have a ball doing something	To do smth with pleasure (Collins)	She was having a ball criticizing the neighbours (Collins)	внимание + перцепция - ментальная деятельность + память - воображение
have a bone to pick with someone	To want to talk to someone about something they have done that has annoyed you (MED)	I've got a bone to pick with you (MED).	внимание + перцепция - ментальная деятельность + память + воображение-
have all one's buttons on	To do well (Collins)	He is 83 years of age, but... has all his buttons on (Collins).	внимание + перцепция + ментальная деятельность + память + воображение-
have all one's eggs in one basket	To stake everything on a single venture (Collins)	A wise man does not put all his eggs in one basket. If a plan miscarries he tries another (Collins).	внимание- перцепция - ментальная деятельность + память + воображение+
have an eye in one's head	Be watchful, to have keen eye, observation (ABBYY Lingvo).	Not much escapes her. She's got an eye in her head (ABBYY Lingvo).	внимание + перцепция + ментальная деятельность + память - воображение-
have an eye out for smb.	Watch carefully, eyes open, keep your eyes open and be on the alert, on guard (Collins)	I moved away... having an eye out for any chance passenger in his right mind that might come along and give me some light (Collins).	внимание - перцепция + ментальная деятельность + память - воображение -

Продолжение Таблицы 1

Лексическая единица/ фразеологическая единица	Результат лексикографического анализа	Результат контекстуального анализа	Результат концептуального анализа
have an old head on young shoulders	Be wise, intelligent beyond years (Collins)	You appear to have an old head upon very young shoulders; at one moment to be a scampish boy... and at another a resolute... man (Collins).	внимание + Перцепция + ментальная деятельность + память + воображение+
have it out	Attempt to resolve a contentious matter by confronting someone (Oxford)	Give her the chance of a night's rest before you have it out with her (Oxford).	внимание - перцепция + ментальная деятельность + память - воображение-
have [got] it in one [to do something]	Have the capacity or potential [to do something] (Oxford)	Everyone thinks he has it in him to produce a literary classic (Oxford).	внимание - перцепция + ментальная деятельность + память - воображение-
have someone on	Try to make someone believe something that is untrue, especially as a joke (Oxford)	That's just too neat—you're having me on! (Oxford)	внимание - перцепция + ментальная деятельность + память - воображение-
have smth. going for one	To give somebody a favor (Collins)	I'm happy he can play chess, because it's apparently all he's got going for him (Collins).	внимание - перцепция + ментальная деятельность + память - воображение-
have something on the brain	To be very interested in something, so that you keep thinking and talking about it (MED)	He's got football on the brain (MED).	внимание- перцепция - ментальная деятельность + память + воображение-
hide one's head	Cover up one's face or keep out of sight, especially from shame (Oxford)	If that happened you might as well hide your head (Oxford).	внимание + перцепция - ментальная деятельность + память + воображение+

Продолжение Таблицы 1

Лексическая единица/ фразеологическая единица	Результат лексикографического анализа	Результат контекстуального анализа	Результат концептуального анализа
hide one's light under a bushel	Keep quiet about one's talents or accomplishments (Oxford)	Please don't hide your light under a bushel—the Society needs your valuable expertise (Oxford).	внимание + перцепция + ментальная деятельность + память - воображение+
hope	1. A feeling of desire for something and confidence in the possibility of its fulfillment 2. A reasonable ground for this feeling (Collins)	His hope for peace was justified. Their hopes were dashed (Collins).	внимание + перцепция - ментальная деятельность + память + воображение+
hope against hope	Hope in spite of everything (ABBYY Lingvo)	You admit you never thought we'd get this far. I'll tell you the truth, I never did either. I just kept hoping against hope, that's all (ABBYY Lingvo).	внимание + перцепция + ментальная деятельность + память + воображение+
hope for the best	Prepare for the worst (ABBYY Lingvo)	'Yes,' said Hilary, absently, 'we "must hope for the best"...' 'He evidently expects the worst,' said Jean (ABBYY Lingvo).	внимание + перцепция - ментальная деятельность + память - воображение+
hope to hell	Have very strong desire (ABBYY Lingvo)	"I wish to hell you would, old chap. I should be most awfully grateful (ABBYY Lingvo).	внимание + перцепция + ментальная деятельность + память + воображение-
imagine	To form a picture of something or someone in your mind (MED)	She tried to imagine the scene (MED).	внимание + перцепция - ментальная деятельность + память - воображение+
impress	To make an impression on; have a strong, lasting, or favourable effect on (Collins)	I am impressed by your work (Collins)	внимание + перцепция + ментальная деятельность + память + воображение-

Продолжение Таблицы 1

Лексическая единица/ фразеологическая единица	Результат лексикографического анализа	Результат контекстуального анализа	Результат концептуального анализа
in a blue funk	To panic (ABBY Lingvo)	Philip... came downstairs to find Mr Kouyoumdjian despondent, in what he called "a bluefunk"(ABBY Lingvo).	внимание - перцепция + ментальная деятельность + память - воображение +
in a brown study	A reverie or daydream (Collins)	Her mother was inaccessibly entrenched in a brown study (Collins).	внимание - перцепция - ментальная деятельность + память + воображение+
in a dither	To be nervous (Collins)	She is sort of in a dither lately (Collins).	внимание + перцепция + ментальная деятельность + память - воображение+
in at one ear and out at the other	To be inattentive (ABBY Lingvo)	She was always free with her money. Kitty was.' She added: 'Her father used to tell her off about that. But it went in one ear and out of the other (ABBY Lingvo).	внимание- перцепция - ментальная деятельность + память - воображение-
it beats me	Used for saying that you do not know or understand something (MED)	'Why did he do such a stupid thing?' 'It beats me.' (MED)	внимание + перцепция - ментальная деятельность + память - воображение+
it doesn't do	No need to (Collins)	It doesn't do to keep a lady waiting (Collins).	внимание + перцепция + ментальная деятельность + память + воображение-
it feels like something	It seems to be (Collins)	It feels like rain (Collins).	внимание + перцепция + ментальная деятельность + память + воображение+

Продолжение Таблицы 1

Лексическая единица/ фразеологическая единица	Результат лексикографического анализа	Результат контекстуального анализа	Результат концептуального анализа
joy	A feeling of great happiness (MED)	There were tears of joy in her eyes (MED).	внимание + перцепция + ментальная деятельность + память + воображение-
judge	To hear and decide upon, to pass judgment on (ABBY Lingvo)	Do not judge hastily (ABBY Lingvo).	внимание + перцепция + ментальная деятельность + память + воображение+
judicious	Wise , reasonable , sober-minded , prudent , sensible (ABBY Lingvo)	It would be judicious to remain silent (ABBY Lingvo).	внимание + перцепция + ментальная деятельность + память + воображение-
keep a firm hand on	Bend to one's will (ABBY Lingvo)	Mrs. Garlick's chief hobby continues to be the small economy... As she said one day to an acquaintance, 'It's a good thing I can afford to keep a tight hand on things.' (ABBY Lingvo)	внимание + перцепция - ментальная деятельность + память + воображение+
keep/put a lid on something	To keep something strongly under control (MED)	She's learned to put a tight lid on her emotions (MED).	внимание + перцепция + ментальная деятельность + память + воображение+
keep something in mind	To remember something, especially something that will be important in the future (MED)	Keep that in mind when you come to make your decision (MED).	внимание + перцепция - ментальная деятельность + память + воображение+
keep to oneself	Avoid contact with others (Oxford)	They kept to themselves and were a source of mystery and speculation (Oxford).	внимание + перцепция - ментальная деятельность + память + воображение +

Продолжение Таблицы 1

Лексическая единица/ фразеологическая единица	Результат лексикографического анализа	Результат контекстуального анализа	Результат концептуального анализа
keep something to oneself	Refuse to disclose or share something (Oxford)	He was determined to keep the information to himself (Oxford).	внимание + перцепция ментальная деятельность + память + воображение-
keep someone down	Cause someone to remain in a state of oppression or subjection (Oxford)	One day, it would be impossible that fine people like Philip would be kept down (Oxford).	внимание + перцепция + ментальная деятельность + память + воображение+
keep your shirt on!	Refrain from losing your temper [often used as an exhortation to another] (Collins)	Mom, keep your shirt on! (Collins)	внимание + перцепция - ментальная деятельность + память - воображение+
leave someone be	Refrain from disturbing or interfering with someone (Oxford)	Why can't you all just leave me be? (Oxford)	внимание + перцепция - ментальная деятельность + память - воображение-
leave smb. in the cold	To ignore (ABBYY Lingvo)	She was not a popular or attractive girl and had been rather left out in the cold at social gatherings of the younger set (ABBYY Lingvo)	внимание + перцепция - ментальная деятельность память + воображение-
leave smb. out of the picture	To pay no attention (ABBYY Lingvo)	'Lieutenant Yates sent you?' 'Yes,' Bing said uncertainly. 'Did he specify that, I should be left out of the picture?' 'No, sir. Of course not!' (ABBYY Lingvo)	внимание + перцепция - ментальная деятельность + память + воображение+
leave well [enough] alone	To refrain from interfering with something that is satisfactory (Collins)	The first bit of advice, which I don't expect you to take, is leave well enough alone. Be satisfied with the votes you'll get (Collins).	внимание + перцепция + ментальная деятельность + память + воображение+

Продолжение Таблицы 1

Лексическая единица/ фразеологическая единица	Результат лексикографического анализа	Результат контекстуального анализа	Результат концептуального анализа
memorize	Commit to memory; learn by heart (Oxford)	He memorized thousands of verses (Oxford).	внимание + перцепция + ментальная деятельность + память + воображение-
mesmerise	To attract or interest you so much that you do not notice or pay attention to anything else around (MED)	Grimm's Fairy Tales have mesmerized generations of readers (MED).	внимание + перцепция - ментальная деятельность + память + воображение +
monopolize	If you monopolize someone, you talk to them a lot and do not allow anyone else to talk to them (MED)	She complained he was monopolizing her (MED).	внимание + перцепция - ментальная деятельность + память - воображение -
muse	1. To reflect [about] or ponder [on], usually in silence 2. To gaze thoughtfully (Collins)	And muse on Nature with a poet's eye (Collins).	внимание + перцепция + ментальная деятельность + память + воображение+
need	Require [something] because it is essential or very important rather than just desirable (Oxford)	I need help now (Oxford).	внимание + перцепция + ментальная деятельность + память - воображение +
note	To notice; perceive (Collins)	He noted that there was a man in the shadows (Collins).	внимание + перцепция + ментальная деятельность + память + воображение-
notice	Become aware of (Oxford)	He noticed the youths behaving suspiciously (Oxford).	внимание + Перцепция + ментальная деятельность + память + воображение-

Продолжение Таблицы 1

Лексическая единица/ фразеологическая единица	Результат лексикографического анализа	Результат контекстуального анализа	Результат концептуального анализа
observe	1. To see; perceive; notice 2. To watch [something] carefully; pay attention to [something] (ABBY Lingvo)	We have observed that you steal (ABBY Lingvo).	внимание + перцепция + ментальная деятельность + память + воображение-
obsess	1. To preoccupy completely; haunt 2. To worry neurotically or obsessively; brood (ABBY Lingvo)	Stop obsessing about your weight. You look fine (ABBY Lingvo).	внимание + перцепция + ментальная деятельность + память + воображение +
odd	Different to what is usual or expected; strange (Oxford)	The neighbors thought him very odd (Oxford).	внимание - перцепция + ментальная деятельность + память - воображение +
odd one [or man] out	A person or thing differing from all other members of a particular group or set in some way (Oxford)	I hate being the odd one out among friends who are all couples (Oxford).	внимание + перцепция + ментальная деятельность + память + воображение +
of one's own free will	Of one's desire (ABBY Lingvo)	But nowhere did the occupying imperialist power voluntary and of its own free will surrender its strategic bases, economic investments and political privileges and dominance (ABBY Lingvo).	внимание + перцепция + ментальная деятельность + память - воображение-
of one's word	Given to or noted for keeping one's promises (ABBY Lingvo)	I am a man of my word (ABBY Lingvo).	внимание - перцепция + ментальная деятельность + память + воображение +
of the devil!	Used when an absent person who has been the subject of conversation appears (ABBY Lingvo)	Of the devil! (ABBY Lingvo)	внимание - перцепция + ментальная деятельность + память - воображение +

Продолжение Таблицы 1

Лексическая единица/ фразеологическая единица	Результат лексикографического анализа	Результат контекстуального анализа	Результат концептуального анализа
pay attention	To listen to, watch, or consider something or someone very (MED)	Carefully I hope you're paying attention, because you'll be tested later (MED).	внимание + перцепция + ментальная деятельность + память - воображение -
pay heed to	To give careful attention to someone's advice or warning (MED)	People should pay no heed to these ill-informed views (MED).	внимание + перцепция + ментальная деятельность + память - воображение +
pay one's compliments	An act or circumstance that implies praise or respect (Oxford)	I pay compliments on your cooking (Oxford).	внимание + перцепция + ментальная деятельность + память - воображение-
pay one's respects to smb.	To show respect (ABBYY Lingvo)	Be so good as to direct me to the artistes' dressing-rooms. We wish to pay our respects to Madame Stella (ABBYY Lingvo).	внимание + перцепция + ментальная деятельность + память - воображение +
ponder	Think about [something] carefully, especially before making a decision or reaching a conclusion: (Oxford)	I pondered the question of what clothes to wear for the occasion (Oxford).	внимание + перцепция + ментальная деятельность + память - воображение +
plan	Decide on and make arrangements for in advance (Oxford)	They were planning a trip to Egypt (Oxford).	внимание + перцепция - ментальная деятельность + память + воображение +
preoccupy	Dominate or engross the mind of [someone] to the exclusion of other thoughts (Oxford)	His mother was preoccupied with paying the bills (Oxford).	внимание + перцепция + ментальная деятельность + память + воображение-

Продолжение Таблицы 1

Лексическая единица/ фразеологическая единица	Результат лексикографического анализа	Результат контекстуального анализа	Результат концептуального анализа
prick	To cause to feel a sharp emotional pain (Collins)	Knowledge of such poverty pricked his conscience (Collins).	внимание + перцепция - ментальная деятельность + память - воображение +
prick smb.'s bubble	To show meaninglessness, negligibility of smb. respect (ABBY Lingvo)	Willoughby's cutting tone pricked the bubble of Loomis's illusions and hopes about mercy and understanding... (ABBY Lingvo).	внимание + перцепция + ментальная деятельность + память - воображение-
prick up one's ears	To start to listen attentively; become interested (Collins).	She pricked up her ears trying to get some gossips (Collins).	внимание + перцепция + ментальная деятельность + память - воображение-
prig	A person who is smugly self-righteous and narrow-minded (Collins)	Ahe was religious but not a prig (Collins).	внимание- перцепция + ментальная деятельность + память + воображение +
recall	Bring [a fact, event, or situation] back into one's mind; remember (Oxford)	I can still vaguely recall being taken to the hospital (Oxford).	внимание- перцепция - ментальная деятельность + память + воображение +
recite	To repeat [a poem, passage, etc.] aloud from memory before an audience, teacher, etc (ABBY Lingvo)	She recited the dates and names of kings and queens (ABBY Lingvo).	внимание + перцепция - ментальная деятельность + память + воображение +
recognize	Identify [someone or something] from having encountered them before; know again (Oxford)	I recognized her when her wig fell off (Oxford).	внимание + перцепция - ментальная деятельность + память + воображение -

Продолжение Таблицы 1

Лексическая единица/ фразеологическая единица	Результат лексикографического анализа	Результат контекстуального анализа	Результат концептуального анализа
recollect	To recall from memory; remember (Collins)	I recollect that the weather was cold (Collins).	внимание + перцепция - ментальная деятельность + память + воображение +
remember	1. To become aware of [something forgotten] again; bring back to one's consciousness; recall 2. To retain [an idea, intention, etc.] in one's conscious mind (ABBYY Lingvo)	Pythagoras' theorem remember to do one's shopping (ABBYY Lingvo).	внимание- перцепция + ментальная деятельность + память + воображение +
remind	To cause [a person] to remember [something or to do something]; make [someone] aware [of something he may have forgotten] (Collins)	Remind me to phone , home flowers remind me of holidays (Collins).	внимание- перцепция - ментальная деятельность + память + воображение +
reminisce	Indulge in enjoyable recollection of past events (Oxford)	They reminisced about their summers abroad (Oxford).	внимание + перцепция - ментальная деятельность + память + воображение-
repeat	To say or write something that you have heard or read because you are trying to learn or understand it (MED)	She can repeat the poem from memory without looking at it (MED)	внимание + перцепция - ментальная деятельность + память + воображение +
scrutinize	Examine or inspect closely and thoroughly (Oxford)	Customers were warned to scrutinize the small print (Oxford).	внимание + перцепция + ментальная деятельность + память - воображение-
see	1. To perceive with the eyes 2. To perceive [an idea] mentally; understand (Collins)	I explained the problem but he could not see it (Collins).	внимание + перцепция + ментальная деятельность + память - воображение +

Продолжение Таблицы 1

Лексическая единица/ фразеологическая единица	Результат лексикографического анализа	Результат контекстуального анализа	Результат концептуального анализа
see eye to eye [with]	To agree [with] (Collins)	...he thought that he and Hull did see eye to eye on the major world problems (Collins).	внимание + перцепция + ментальная деятельность + память + воображение-
see how the cat jumps	Sit on the fence, waiting as events unfold (ABBYY Lingvo)	We others never know what you English will do. You always wait to see which way the cat jumps (ABBYY Lingvo).	внимание + перцепция + ментальная деятельность + память + воображение-
see someone right	Make sure that a person is appropriately rewarded or looked after (Oxford)	Tell the landlord I sent you—he'll see you right (Oxford).	внимание + перцепция + ментальная деятельность + память - воображение-
see through	Not be deceived by; detect the true nature of (Oxford)	He can see through her lies and deceptions (Oxford).	внимание + перцепция - ментальная деятельность + память - воображение+
seize	To grasp mentally, esp. rapidly (Collins)	She immediately seized his idea (Collins)	внимание + перцепция - ментальная деятельность + память + воображение +
sell someone/thing short	Fail to recognize or state the true value of (Oxford)	Don't sell yourself short—you've got what it takes (Oxford).	внимание + перцепция - ментальная деятельность + память + воображение-
shot in the dark	A guess that you make without having any facts or ideas to support (MED)	It was a wild shot in the dark, but it turned out to be exactly right (MED).	внимание + перцепция - ментальная деятельность + память + воображение +

Продолжение Таблицы 1

Лексическая единица/ фразеологическая единица	Результат лексикографического анализа	Результат контекстуального анализа	Результат концептуального анализа
show	Allow [a quality or emotion] to be perceived; display (Oxford)	It was Frank's turn to show his frustration (Oxford).	внимание + перцепция + ментальная деятельность + память - воображение-
show one's teeth	Demonstrate or use one's power or authority in an aggressive or intimidating way (Oxford)	The council showed its teeth for the first time by imposing an economic embargo (Oxford).	внимание + перцепция + ментальная деятельность + память + воображение-
show off	Boastfully display one's abilities or accomplishments (Oxford)	He was showing off, trying to make a really big impression (Oxford).	внимание + перцепция + ментальная деятельность + память + воображение +
show someone up	Embarrass or humiliate someone (Oxford)	She says I showed her up in front of her friends (Oxford).	внимание + перцепция + ментальная деятельность + память - воображение-
smell	1. To perceive the scent or odour of [a substance] by means of the olfactory nerves 2. To have a specified smell; appear to the sense of smell to be (Collins)	Some tobacco smells very sweet (Collins).	внимание + перцепция + ментальная деятельность + память - воображение +
smell a rat	To detect something suspicious (ABBYY Lingvo)	He smelled a rat the minute he came into the room (ABBYY Lingvo).	внимание + перцепция + ментальная деятельность + память - воображение +
stare	To look at someone or something very directly for a long time (MED)	It's rude to stare (MED).	внимание + перцепция + ментальная деятельность + память - воображение-

Продолжение Таблицы 1

Лексическая единица/ фразеологическая единица	Результат лексикографического анализа	Результат контекстуального анализа	Результат концептуального анализа
stare into space	To look in front of you for a long time without seeing the things that are there because you are thinking about something (MED).	He sat quietly for a while, staring into space (MED).	внимание + перцепция + ментальная деятельность + память - воображение +
stare someone in the face	If something is staring you in the face, it should be obvious to you (MED)	The answer was staring me in the face (MED).	внимание + перцепция + ментальная деятельность + память - воображение-
study	To apply the mind to the learning or understanding of [a subject], esp. by reading (ABBYY Lingvo)	To study languages to study all night (ABBYY Lingvo).	внимание + перцепция + ментальная деятельность + память + воображение +
strain	Force [a part of one's body or oneself] to make an unusually great effort (Oxford)	I stopped and listened, straining my ears for any sound (Oxford).	внимание - перцепция + ментальная деятельность + память - воображение-
take	To receive or react to in a specified way (ABBYY Lingvo)	She took the news very well (ABBYY Lingvo).	внимание + перцепция + ментальная деятельность + память - воображение +
take a chance	To behave in a risky manner (Collins)	Take your chance, baby (Collins).	внимание + перцепция + ментальная деятельность + память + воображение +
take a fancy to smb.	To fall in love with smb. (ABBYY Lingvo)	Ernest was getting a big boy now. She could excuse any young woman for taking a fancy to him (ABBYY Lingvo).	внимание + перцепция + ментальная деятельность + память + воображение +

Продолжение Таблицы 1

Лексическая единица/ фразеологическая единица	Результат лексикографического анализа	Результат контекстуального анализа	Результат концептуального анализа
take a shine to smb.	To fall in love with smb. (ABBY Lingvo)	The old-fashioned tavern-keeper, before 1860, used to enjoy being boss under his own roof, and bawling out anybody who didn't take a shine to dirty beds and greasy food (ABBY Lingvo).	внимание + перцепция + ментальная деятельность + память - воображение +
take it on one [or oneself] to do something	Decide to do something without asking for permission or advice: she had taken it on herself to rearrange all the furniture in the sitting room (Oxford)	She had taken it on herself to rearrange all the furniture in the sitting room (Oxford).	внимание + перцепция - ментальная деятельность + память - воображение +
take it or leave it	Said to express that the offer one has made is not negotiable and that one is indifferent to another's reaction to it (Oxford)	That's the deal—take it or leave it (Oxford).	внимание + перцепция - ментальная деятельность + память - воображение-
take up with	Begin to associate with [someone], especially in a way disapproved of by the speaker (Oxford)	He's taken up with a divorced woman, I understand (Oxford).	внимание - перцепция + ментальная деятельность + память + воображение +
think	1. To consider, judge, or believe 2. To exercise the mind as in order to make a decision; ponder (Collins)	He thinks my ideas impractical (Collins).	внимание + перцепция + ментальная деятельность + память + воображение +
think nothing of doing something	To do something that other people would find difficult to do or that other people think is strange (MED)	She thought nothing of travelling around the world alone (MED).	внимание + перцепция + ментальная деятельность + память - воображение-

Продолжение Таблицы 1

Лексическая единица/ фразеологическая единица	Результат лексикографического анализа	Результат контекстуального анализа	Результат концептуального анализа
think on your feet	To have good ideas and make decisions quickly in a difficult situation (MED)	You have to think on your feet in this job (MED).	внимание + перцепция + ментальная деятельность + память + воображение +
think outside the box	To find new ways of doing things, especially of solving problems (MED)	Employees are encouraged to think outside the box and develop creative solutions (MED).	внимание + перцепция + ментальная деятельность + память + воображение +
think the world of someone	To like or to love someone very much (MED)	Dad's always thought the world of her (MED).	внимание + перцепция + ментальная деятельность + память + воображение +
vivid	Making a powerful impact on the emotions or senses (Collins)	A vivid feeling of shame (Collins).	внимание + перцепция + ментальная деятельность + память - воображение +
watch	Look at or observe attentively over a period of time (Oxford)	He watched him go (Oxford)	внимание + перцепция + ментальная деятельность + память - воображение-
watch the world go by	Spend time observing other people going about their business (Oxford)	I love sitting here and watching the world go by (Oxford).	внимание + перцепция + ментальная деятельность + память - воображение +
with a bang	Successfully (Collins)	The party went with a bang (Collins).	внимание + перцепция + ментальная деятельность + память + воображение +

Продолжение Таблицы 1

Лексическая единица/ фразеологическая единица	Результат лексикографического анализа	Результат контекстуального анализа	Результат концептуального анализа
with all one's heart	Very willingly (ABBY Lingvo)	At the same time I am bound to say, and I do say with all my heart,' observed the hostess earnestly, 'That her looks and manner almost disarm suspicion (ABBY Lingvo).	внимание + перцепция - ментальная деятельность + память + воображение-
with egg on one's face	Made to look ridiculous (ABBY Lingvo)	He was left with egg on his face (ABBY Lingvo).	внимание + перцепция + ментальная деятельность + память - воображение +
with one's eyes shut	With great ease, esp as a result of thorough familiarity (Collins)	I could drive home with my eyes shut (Collins).	внимание + перцепция + ментальная деятельность + память - воображение +
without a second thought	Acting immediately, without stopping to think (MED)	Without a second thought, she ran after the thief (MED).	внимание + перцепция - ментальная деятельность + память + воображение-
without a shadow of a doubt	Used for saying that you are completely certain of something (MED)	I knew beyond a shadow of a doubt that something bad had happened (MED).	внимание + перцепция - ментальная деятельность + память + воображение +

Результаты лексикографического, контекстуального и концептуального анализа лексем русского языка.

Таблица 2. Русский язык

Лексическая единица/ фразеологическая единица	Результат лексикографического анализа	Результат контекстуального анализа	Результат концептуального анализа
абстрагироваться, -анный	Мысленное отвлекаться, обособление от тех или иных сторон, свойств или связей предметов и явлений для выделения существенных их признаков (СРЯ).	Во всяком случае, говоря о морали, мы не можем абстрагироваться от религии — миллиарды людей находят в ней основу своей нравственности (Маркович).	внимание – перцепция – ментальная деятельность – память – воображение +
видеть	Познавать чувством зрения, глядеть распознавая, ощущать глазом, зреть, усматривать (ТСД).	Глядеть глядим, а видеть, ничего не видим (ТСД). Человеческий род вечен, как луна, но показывает иногда нам то одну сторону, то другую, потому что мы не так стоим, чтобы видеть (Вяземский).	внимание+ перцепция + ментальная деятельность + память + воображение +
витать в облаках/эмпириях	Предаваться бесплодным мечтам, фантазии, не замечая окружающего; быть непрактичным (GW).	Вот уж на широкую ногу! Ты всегда мечтаешь о чём-то особенном. Витаешь в облаках, Михаил, а на деле барахтаешься в пыли (GW).	внимание – перцепция – ментальная деятельность – память – воображение +
внушать	Воздействуя на волю, сознание, побудить к чему-нибудь, заставить усвоить что-нибудь (СРЯ)	Внушать любовь для них беда, Пугать людей для них отрада (Пушкин).	внимание + перцепция + ментальная деятельность + память + воображение –

Продолжение Таблицы 2

Лексическая единица/ фразеологическая единица	Результат лексикографического анализа	Результат контекстуального анализа	Результат концептуального анализа
внушение	1. Воздействие на психику, гипноз 2. Наставление, выговор (СРЯ)	1. Сердечный невроз. Простое внушение народное здесь чудеса производит. Помните, солдатка шептунья вас с успехом заговаривала (Пастернак). 2. Если кто-нибудь дразнился, показывал язык, нарушал правила уличного движения, ездил на автомобиле не там, где надо, обливался водой, плевался или дразнил собак, то милиционер обязан был сделать виновному внушение и прочитать нотацию длиной от пяти до пятидесяти минут (Носов).	внимание + перцепция + ментальная деятельность + память + воображение –
воображать	1. Представлять мысленно, воспроизводить в уме, в фантазии. 2. Предполагать, думать (о не существующем). 3. Мнить о себе, считать себя выше, значительнее, чем на самом деле (ТСУ).	1. Кто не любит воображать себя добрым, благодетельным существом? (Карамзин). 2. А может быть, все началось из-за того, что я люблю воображать, придумывать то, чего никак не должно быть (ТСУ). 3. Я не понимаю, как я мог думать и воображать себе, что я титулярный советник (Гоголь).	внимание + перцепция + ментальная деятельность + память – воображение +

Продолжение Таблицы 2

Лексическая единица/ фразеологическая единица	Результат лексикографического анализа	Результат контекстуального анализа	Результат концептуального анализа
воображение	1. Способность воображать, мысленное воспроизведение чего-н., фантазия. 2. Домысел, мнение или предложение, ни на чем не основанное (ТСУ).	1. Мы катались на такси, в полвторого я была уже дома и заснула. Какое у тебя воображение нехорошее. Противно! (Аксенов). 2. Свиданий вообще не давали: все каналы ГУЛага были перенапряжены — лился из Европы поток арестантов, поражающий воображение (Солженицын).	внимание+ перцепция + ментальная деятельность + память – воображение +
вы-/у-яснить	Выяснить, изъяснить, объяснять, разъяснять, пояснять, уяснить. Выяснение окончат. объяснение, разъяснение (ТСД).	Кем он станет в конце концов, Горяев так и не придумал, но направился внутрь выяснять обстановку (Аксенов).	внимание+ перцепция + ментальная деятельность + память + воображение –
вы-/упускать из виду	Не принимать во внимание, не учитывать что-либо; забывать о чём-либо (ФСРЛЯ).	Но вы только выпустили одно из виду, дядюшка: счастье (ФСРЛЯ).	внимание – перцепция – ментальная деятельность – память – воображение –
замечать	1. Помечать, отмечать, класть метки, метить; делать знаки на чем; наблюдать, обращать на что-то внимание, и видеть, слышать, постигать и убеждаться в чем; открывать что-то, доходить до чего-то. 2. Делать кому-нибудь замечание, выговаривать слегка, поставлять на вид, обращать на что-либо внимание (ТСД).	1. Белье замечают клеймом и шитой меткой (ТСД). 2. Я замечаю, что ты начинаешь полениваться Он мне заметил, что я ошибаюсь (ТСД).	внимание + перцепция + ментальная деятельность + память + воображение –

Продолжение Таблицы 2

Лексическая единица/ фразеологическая единица	Результат лексикографического анализа	Результат контекстуального анализа	Результат контекстуального анализа
заметный	Заметный, приметный, ясный, видный, ощутительный, не скрытый; отличительный или значительный (ТСД).	Заметный конь, заметливый, помнящий дорогу (ТСД).	внимание + перцепция + ментальная деятельность – память – воображение –
занимать, - тельный	1. Заполнять собою какое-нибудь пространство, место, помещаться где-н. 2. Временно брать в свое пользование, временно пользоваться чем-н. для каких-н. надобностей. 3. Замещать какую-н. должность, место. 4. Заполнить собою, всецело поглощать (о мыслях, чувствах, воображении; книжн.) 5. Возбуждающий интерес, внимание (ТСУ).	1. Но эту комнату не занимать, постельное бельё можно не менять (Булгаков) 2. Нам после пожара, как лето настало, И хлеб-то пришлось у людей занимать! (НКРЯ). 3. Всё-таки лучше, чтоб это место занимал честный, чем нечестный человек (ТСУ). 4. Теперь перед тем, как поднять её, Маргарите приходилось морщиться. Интересные замечания Коровьева перестали занимать Маргариту (Булгаков). 5. Нотариуса пленила умная, красивая Тамара, ее загадочная, развратная улыбка, ее занимательный разговор, ее скромная манера держать себя (Куприн).	внимание + перцепция – ментальная деятельность + память – воображение +
иметь в виду	1. Подразумевать кого-либо, что-либо.. 2. Принимать во внимание (ФСРЛЯ).	1. Я многих черепах имею здесь в виду (Михалков). 2. Воропаев старался убедить Софью Ивановну, что он, беря в аренду дом, никогда не имел в виду... жить с его доходов, а хотел только одного — иметь свой угол (ФСРЛЯ).	внимание + перцепция + ментальная деятельность + память + воображение –

Продолжение Таблицы 2

Лексическая единица/ фразеологическая единица	Результат лексикографического анализа	Результат контекстуального анализа	Результат концептуального анализа
лезть в голову	Неотвязно, настойчиво возникать, присутствовать в сознании (ФСРЛЯ).	Боже, какая нелепость может лезть в голову (НКРЯ).	внимание + перцепция + ментальная деятельность + память – воображение +
обращать внимание на такое-то обстоятельство	Указывать, заставляя заметить кого-что-н. Вниманию, кого - к чьему-н. сведению (ТСУ).	На них уже начал обращать внимание встревоженный хозяин, боявшийся что ему испортят пиршество, которое он затеял по случаю награждения сына (Искандер).	внимание + перцепция + ментальная деятельность + память + воображение –
ощущать	1. Распознать путем ощущения, вследствие раздражения внешних органов чувств. 2. Почувствовать, испытать чувство чего-н (ТСУ).	1. И на что мне язык, умевший слова Ощущать, как плодовый сок? (Багрицкий) 2. Так можно только ощущать, Когда лишаешься единственного друга (Грибоедов).	внимание – перцепция + ментальная деятельность + память – воображение –
ощущение	1. Состояние сознания, восприятие, вызываемое раздражением органов чувств (псих., физиол.). 2. Переживание, чувство (ТСУ).	1. Очень оригинальное ощущение. Головой провинутил облака и тучи (НКРЯ). 2. После получасового разговора он ослабевал, мысли становились тяжелые, начинался шум в ушах, тело будто облегал каучуковый панцирь или корсет, появлялось ощущение давящего обруча (МФРЯ).	внимание – перцепция + ментальная деятельность + память – воображение –

Продолжение Таблицы 2

Лексическая единица/ фразеологическая единица	Результат лексикографического анализа	Результат контекстуального анализа	Результат концептуального анализа
переключаться	Направиться на что-н. другое, новое; перейти на новые формы работы (СРЯ)	Думка-то текла, как ручеек, и трудно было переключиться (НКРЯ).	внимание + перцепция + ментальная деятельность + память + воображение –
понимать	Постигать умом, познавать, разуметь, уразумевать, обнять смыслом, разумом; находить в чем смысл, толк, видеть причину и последствия (ТСД).	Поймешь, зачем живешь, как помрешь (ТСД).	внимание – перцепция + ментальная деятельность + память + воображение –
потрясти, -ать, -ение	1. Глубокое, тяжело переживаемое волнение. 2. Полное изменение, коренная ломка чего-н. (ТСД).	Долженствовавшая потрясти читателя, она производит скорее впечатление человека, стучащегося в запертую дверь (НКРЯ).	внимание – перцепция + ментальная деятельность + память + воображение +
предвидеть	Видеть наперед (то, что должно случиться), предусматривать, угадывать. Ощущать созерцать, наглядно представлять себе что-н. (предстоящее, будущее) (ТСУ).	Ах, зачем нарочно захотел предвидеть я Все, что так роскошно? (НКРЯ)	внимание + перцепция + ментальная деятельность + память – воображение +
предвидение	Способность, умение предвидеть будущее, предугадать то, что должно произойти, наступить (ТСУ).	Что за точность, что за подробность, что за знание местности, что за предвидение всех возможностей, всех условий, всех малейших подробностей! (Толстой)	внимание + перцепция + ментальная деятельность + память – воображение +
предполагать	1. Иметь намерение, план. 2 Иметь своим условием, своей предпосылкой предварительное наличие чего-н. (ТСУ).	Но загадочность некоторых поступков полупомешанного старика дает полный повод предполагать, что старик что-то скрывает (МФРЯ).	внимание – перцепция + ментальная деятельность + память + воображение +

Продолжение Таблицы 2

Лексическая единица/ фразеологическая единица	Результат лексикографического анализа	Результат контекстуального анализа	Результат концептуального анализа
представлять кого-л./что-л. каким-то/себе,	1. Являться, быть. 2. Действовать по чьему-н. поручению, быть чьим-н. представителем (СРЯ)	1. Книга представляет значительное явление (СРЯ). 2. Он должен представлять героев страсть и нрав (НКРЯ).	внимание + перцепция + ментальная деятельность + память – воображение +
представление	1. Письменное заявление о чем-н. (офиц.). 2. Театральное или цирковое зрелище, спектакль. 3. Воспроизведение в сознании ранее пережитых восприятий (спец.). 4. Знание, понимание чего-н. (СРЯ)	1. Яковлев напишет, что представление уже сделано, то я буду тебе телеграфировать (МФРЯ). 2. Лихачев видел во Флоренции в первый раз театральное представление; ему более всего понравилась скорая перемена декораций и деревянные лошади (МФРЯ). 3. Чужое ложное представление можно усвоить (МФРЯ). 4. И потому представление о действии человека, подлежащем одному закону необходимости, без малейшего остатка свободы, так же невозможно (Толстой).	внимание + перцепция + ментальная деятельность + память + воображение +
предчувствовать	Предчуять что, предощущать, познавать наперед внутренним чувством, сердцем (ТСД).	Надо было не предчувствовать, а предвидеть, то есть знать — это вернее — да и действовать так (НКРЯ).	внимание – перцепция + ментальная деятельность + память + воображение +

Продолжение Таблицы 2

Лексическая единица/ фразеологическая единица	Результат лексикографического анализа	Результат контекстуального анализа	Результат концептуального анализа
предчувствие	Самая способность неясного со(по)знания будущего, чувство наперед того, что для других еще ничем не проявляется (ТСД).	У меня — смейтесь надо мной, если хотите, — но есть предчувствие, что мне еще придется со временем возиться с г. Ревизановым (МФРЯ).	внимание – перцепция + ментальная деятельность + память + воображение +
прийти в голову/на ум	Возникать, появляться в сознании (в мыслях, воспоминаниях) (УФС).	Этот мальчик... говорил громко и весело... и все что на ум придет (УФС).	внимание – перцепция + ментальная деятельность + память + воображение +
прозреть	1. Стать зрячим, избавиться от слепоты. 2. перен. Получить способность понимать, начать понимать, отдавать себе отчет в чем-н. (ТСУ).	1. Слепой сказал Ему: Учитель! чтобы мне прозреть. Иисус сказал ему: иди, вера твоя спасла тебя (Евангелие). 2. Катерина Львовна осторожно дернула ходившую на веревочке ставню и внимательно оглянула Сергея, как бы желая прозреть его душу (Лесков).	внимание + перцепция + ментальная деятельность + память + воображение –
проницать, -ельность, -ный	1. Проницать что во что, проходить сквозь, внутрь, насыщать, пропитывать, входить, внедряться. 2. Проникать во что мыслью, умом, входить, углубляться, постигать (ТСД).	Проницать здесь далее нам повелено остановиться, и молчать (НКРЯ).	внимание + перцепция + ментальная деятельность + память – воображение –
рассуждать	1. Мыслить, строить умозаключения логически. 2. Последовательно излагать свои суждения о чем-н., обсуждать что-н., вести (СРЯ)	Мало ещё вам смертей, мало вам ещё крови? — Не тебе об этом рассуждать (НКРЯ).	внимание + перцепция + ментальная деятельность + память + воображение –

Продолжение Таблицы 2

Лексическая единица/ фразеологическая единица	Результат лексикографического анализа	Результат контекстуального анализа	Результат концептуального анализа
рассуждение	1. Умозаключение, ряд мыслей, изложенных в логически последовательной форме. 2. Высказывание, обсуждение (СРЯ)	Рассуждение это ни в какой степени не удовлетворило председателя домоуправления (Булгаков).	внимание + перцепция + ментальная деятельность + память + воображение +
рассудительный	Руководствующийся в своих действиях требованиями рассудка, здравого смысла; обдуманый, осмотрительно-благоразумный (ТСУ).	Лёва был человек рассудительный, министерская голова, и, значит, всё обдумал, и в конце концов это его личное дело (ТСД).	внимание + перцепция + ментальная деятельность + память + воображение +
размышлять	Обдумывать, раз(об)судить внимательно, разбирать, соображать или думать над чем, углубляться во что умом, мыслию (ТСД).	Не размыслив дела, не начинай (ТСД).	внимание + перцепция + ментальная деятельность + память + воображение +
размышление	1. Действие по глаг. размышлять. 2. Состояние размышляющего человека. 3. Дума, мысль (ТСУ).	Петушков углубился в размышление (Тургенев).	внимание + перцепция + ментальная деятельность + память + воображение +
сосредоточить(ся), -енный, -но	1. Собрав, соединить в одном месте. 2. что. Направить, напрячь, устремляя на что-н. одно (СРЯ)	1. Сосредоточить отряды у переправы (СРЯ). 2. Всё, что я мог сосредоточить воли, Всё на нее теперь я устремил — Мой страстный взор живил ее всё боле, И видимо ей прибавлялось сил (НКРЯ).	внимание + перцепция + ментальная деятельность + память + воображение –

Продолжение Таблицы 2

Лексическая единица/ фразеологическая единица	Результат лексикографического анализа	Результат контекстуального анализа	Результат концептуального анализа
увлекаться	<p>1. Включаться в круг каких-либо занятий, интересов под влиянием кого-либо или чего-либо.</p> <p>2. Испытывать особенный интерес к чему-либо.</p> <p>3. Приходить в состояние душевного подъёма, воодушевления</p> <p>4. Испытывать сильное влечение к кому-либо; влюбляться (СТСРЯ)</p>	<p>1. Военное дело постепенно стало его увлекать, и он с некоторым пренебрежением подумал о своей библиотеке (НКРЯ).</p> <p>2. Рассказ тоже должен увлекать читателя, рождать в душе его радостное чувство устремления вослед жизни или с жизнью вместе, как хотите (НАКРЯ).</p> <p>3. Помню, как ты умел увлекать людей не только музыкой, но и словом (НКРЯ).</p> <p>4. А мало ль, право, в жизни встреч, в которых лучше, может статься, не увлекать, не увлекаться... (НКРЯ).</p>	<p>внимание +</p> <p>перцепция +</p> <p>ментальная деятельность +</p> <p>память –</p> <p>воображение +</p>
увлечение	<p>1. Одушевление, воодушевление. 2. Большой интерес к кому-нибудь, чему-нибудь (СРЯ)</p>	<p>1.... я видел, что ей нестерпимо тяжело, что я не к добру начал этот разговор; но я продолжал с увлечением (Чехов).</p> <p>2. Конечно, увлечение уже прошло, любви прежней нет и в помине, но, как бы ни было, я обязан на ней жениться (Чехов).</p>	<p>внимание +</p> <p>перцепция +</p> <p>ментальная деятельность +</p> <p>память –</p> <p>воображение +</p>

Продолжение Таблицы 2

Лексическая единица/ фразеологическая единица	Результат лексикографического анализа	Результат контекстуального анализа	Результат концептуального анализа
увлечь, -ся	1. Направить, увести куда-н., взяв, захватив, подхватив с собой, заставить горячо, целиком отдаться чему-н. 2. перен. Восхитить, пленить, привести в приподнятое состояние.. (ТСУ).	1. Но книги — люди. Они могут нас разочаровать, увлечь (НКРЯ). 2. И сам увлечься, и увлечь Всегда, как юноша, хочу я... (НКРЯ).	внимание + перцепция + ментальная деятельность + память – воображение +
увлечён (-ным, -ной)	Целиком отдавшийся какой-н. идее, занятию, чувству (СРЯ)	И между строк прочитываю книги, Халдейскою наукой увлечен (НКРЯ).	внимание + перцепция + ментальная деятельность + память – воображение +
усекать, усечь	II несов. перех. разг. Понимать что-либо (СТСРЯ).	Ты появился и стал ходить по школе, по всем пяти этажам её, всё засекаешь, всё усекать, во всё проникать (НКРЯ).	внимание + перцепция + ментальная деятельность + память + воображение +